

# PROFI BIO

cazan policombustibil cu alimentator extern 150-400 kW

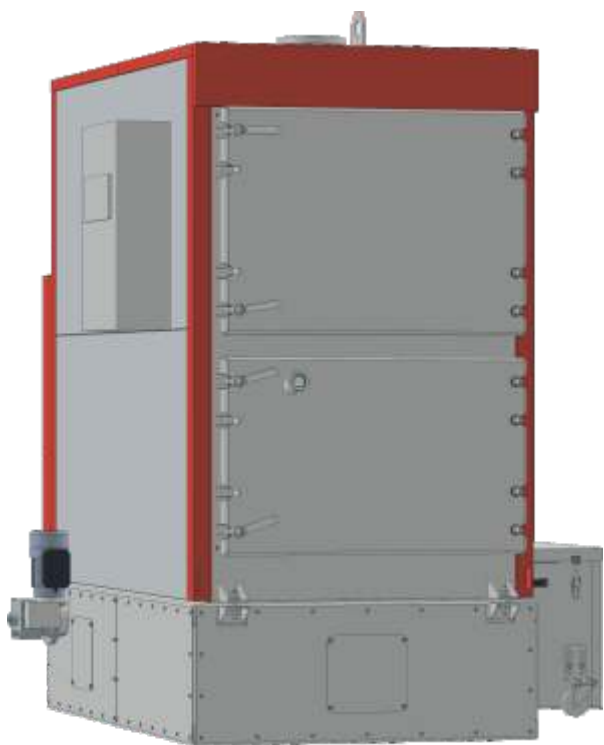

PROFI BIO este un cazan policombustibil complet automatizat, cu alimentator extern destinat aplicațiilor industriale. Alimentatorul are construcție robustă și o spirală rezistentă de mari dimensiuni putând să transporte combustibil cu dimensiuni de până la 100 mm, precum tocătură lemnoasă sau rumeguș.

Cazanul este construit cu 3 drumuri de fum pentru eficiență maximă până la 90%. Cazanul este echipat cu o ușa de sus pentru curățarea schimbătorului de căldură, ușa de jos pentru încărcare manuală cu combustibil și o ușa din spate pentru acces prin spate la schimbătorul de căldură.

Arzătorul este construit din elemente demontabile din fontă, cu reglaj independent al aerului primar și secundar pentru combustie optimă. Aprinderea se face automat prin intermediul unei rezistențe electrice.

Cazanul este echipat cu exhaustor (opțional), care asigură circulația optimă a gazelor arse și a transferului de căldură. Cazanul se poate echipa suplimentar cu sistem automat de extracție cenușă și sistem pneumatic de curățare a țevilor de fum.

Funcționarea tuturor echipamentelor este controlată de către un panou avansat, care oferă numeroase funcționalități.

## COMBUSTIBILI



pellet

agropellet

cereale

tocătură

rumeguș



coji fructe

sămburi

lemn

brichete



Sistem de alimentare rotativ



Alimentator extern independent



Control digital avansat



Extractor de cenușă

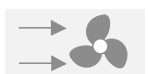

Control exhaustare

## CARACTERISTICI PRINCIPALE

- Alimentator extern care poate fi instalat paralel sau perpendicular cu cazanul, și poate transporta combustibil de dimensiuni mari
- Construcție cazan cu trei drumuri de fum cu țevi de fum orizontale;
- Arzător performant pentru multiple tipuri de combustibil;
- Trei sisteme de siguranță împotriva aprinderii silozului;
- Exhaustor cu modulare electronică pentru ardere optimă și tiraj constant;
- Posibilitate de alimentare manuală cu lemne;
- Panou de comandă digital, asigură control cazan și instalație;
- Control trei pompe, boiler apă caldă, buffer și control vană amestec;
- Ajustare automată în funcție de condițiile meteo, echipat cu senzor de temperatură exterioară;
- Rezistență de aprindere cristalică pentru aprindere rapidă;
- Sistem automat de extracție cenușă (opțional)
- Curățare pneumatică a țevilor de fum (opțional)

## CONSTRUCȚIE CAZAN

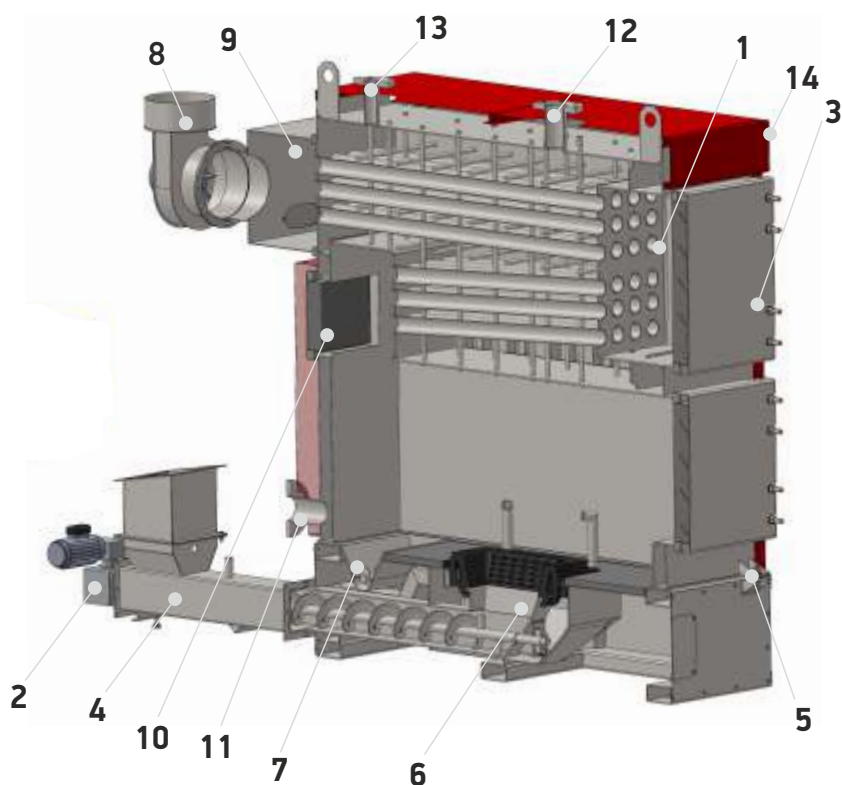

1. Scimbător cu 3 drumuri de fum
2. Motoreductor arzător
3. Ușă curățare schimbător
4. Sistem de alimentare
5. Ușă de alimentare
6. Arzător cu reglaj independent aer primar și secundar
7. Extractor automat de cenușă
8. Exhaustor
9. Coș de fum
10. Ușă de vizitare spate
11. Retur cazan
12. Tur cazan
13. Racord siguranță
14. Tablou de comandă electronic
15. Motoreductor alimentator extern
16. Alimentator cu formă specială cu spirală rezistentă
17. Suport cu unghi ajustabil
18. Lame rotative cu reductor dedicat

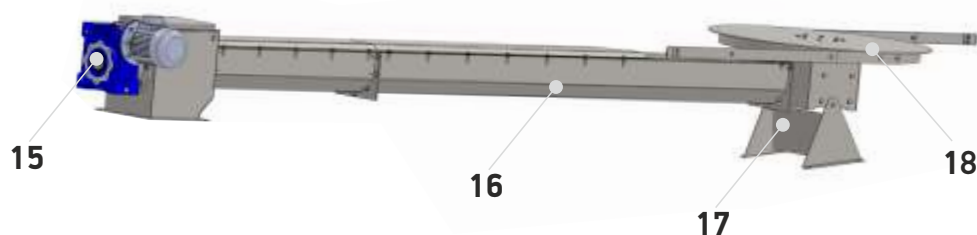

## DATE TEHNICE

Tip		PROFI BIO 150	PROFI BIO 200	PROFI BIO 250	PROFI BIO 320	PROFI BIO 400
Putere nominală	kW	150	200	250	320	400
Randament	%	91	91	91	91	91
Temperatură maximă	°C	90	90	90	90	90
Presiune maximă	bar	3	3	3	3	3
Conținut apă	lit	350	470	580	730	830
Masă	kg	2140	2290	2420	2685	2800
Alimentare electrică	V/Hz	400/50	400/50	400/50	400/50	400/50

## DIMENSIUNI

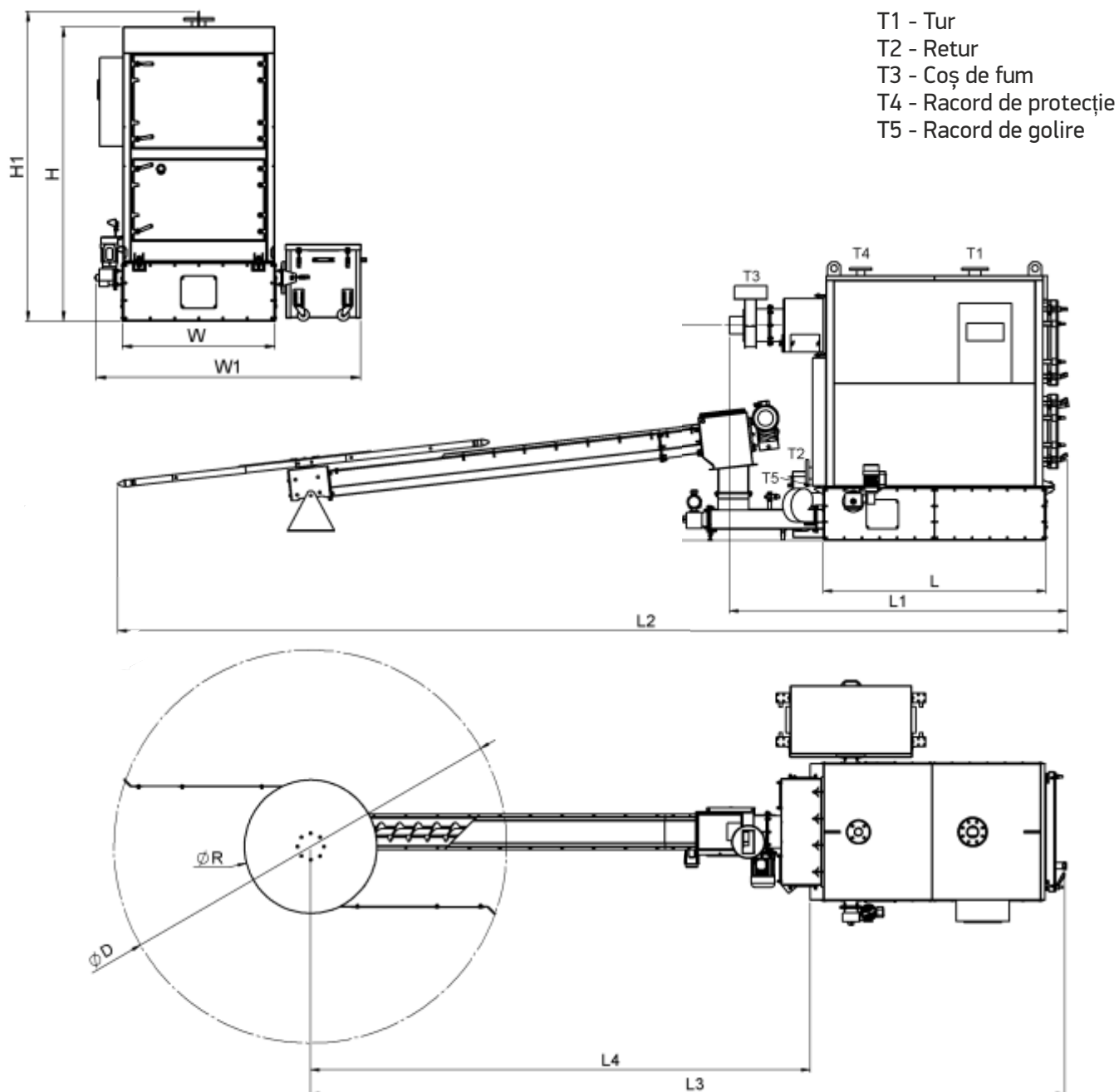

Tip		PROFI BIO 150	PROFI BIO 200	PROFI BIO 250	PROFI BIO 320	PROFI BIO 400
H / H1	mm	1990/2100			2170/2280	
W / W1	mm	1035/1790			1135/1890	
F	mm	1620	1620	1620	1765	1765
L / L1 / L2	mm	1270/2135/6990	1470/2335/7190	1670/2535/7340	1670/2595/7420	1820/2745/7500
L3 / L4	mm	5590/4080	5790/4080	5940/4080	6020/4100	6100/4100
D / R	mm	3000/1000				
T1-T2	mm	DN 65	DN 80	DN 80	DN 80	DN 80
T3	mm	Ø250	Ø250	Ø250	Ø300	Ø300
T4	mm	DN 50	DN 50	DN 50	DN 50	DN 50
T5	inch	1"	1"	1"	1"	1"