

NOBUS
gebläsekonvektoren/fan coil units



**Ventiloconvectoare (Echipate cu motor DC)
Ultra-plat vertical expus**

Caracteristici

Eficiență energetică și economisire a energiei

- 1** - În comparație cu radiatoarele tradiționale de încălzire, unitatea ventiloconvectorului ultra-plat poate economisi mai mult de 30% din consumul de energie.

În comparație cu motorul taraditional al ventiloconvectorului alimentat de curent alternativ, ventiloconvectorul ultra-plat echipat cu un motor alimentat de curent continuu poate economisi până la 50% din consumul de energie.



Capacitatea unei serpentine ultra-subțiri este egală cu cea de la 3 radiatoare obișnuite.

2 Instalare ușoară

- Ventiloconvectorul ultra-plat este flexibil pentru a fi instalat oriunde doriți datorită modalităților sale variate de instalare. În afară de instalarea pe tavan, utilizatorii pot alege și instalarea pe pardoseala sau montat pe perete.

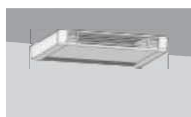

Montat pe tavan



În picioare pe podea



Montat pe perete

3 Mai multe modele, mai multe opțiuni

- Oferim în total cinci modele diferite în carcase diferite. Utilizatorii pot alege cel care corespunde cel mai bine cerințelor lor de încălzire/răcire.

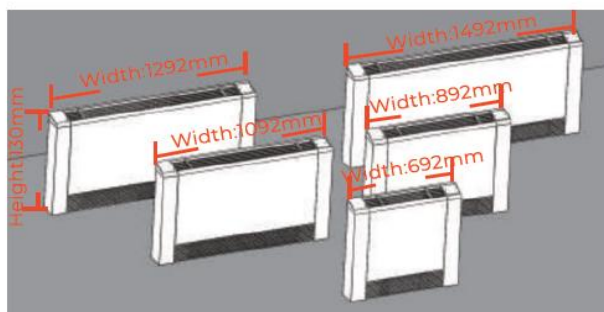

4 Design creativ și orientat spre detalii

- Serpentina cu tuburi de cupru/aripioare din aluminiu cu schimbător de căldură cu acoperire hidrofiliă asigură o eficiență mai mare a unității și o durată de viață mai lungă.
- Ventilatorul cu debit încrucișat de calitate superioară oferă un volum mare de aer și un zgomot redus.
 - Motorul ventilatorului fără perii face ca unitatea să fie cu nivel sonor redus și viteză mai mare în funcționare.

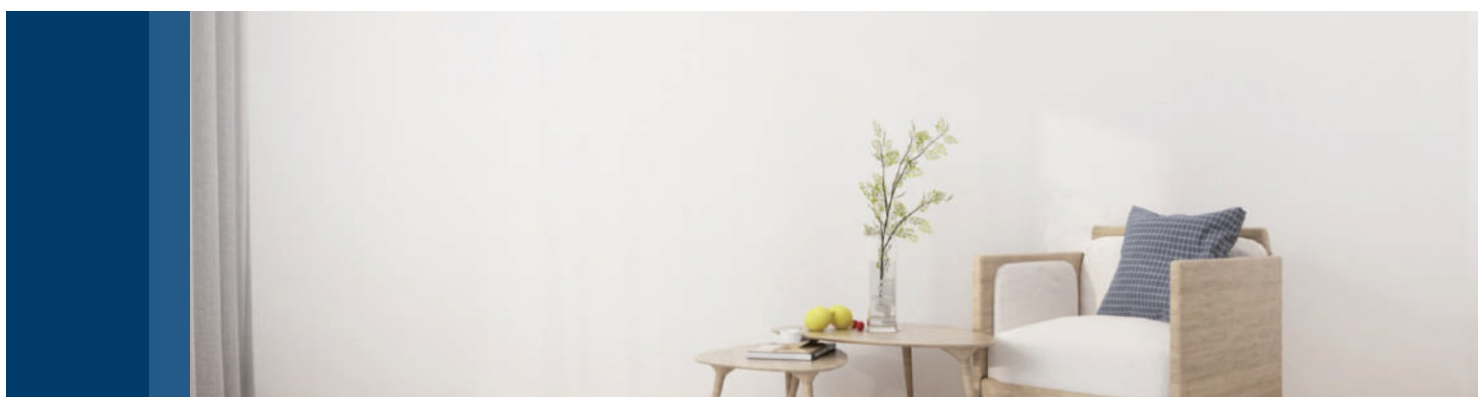

Caracteristici

5 Mai confortabil

- Ventilconvectorul ultra-plat adoptă un motor de comutare electronică pentru a înlocui motorul cu perii de carbon și a evita interferențele electromagnetice și zgomotul electromagnetic generat de comutația mecanică. Funcționarea sa silențioasă și reglarea variată a vitezei ajută la crearea unui mediu interior confortabil, cu un răspuns rapid la temperatura interioară și un debit de aer confortabil.
- ▶ Unitatea tradițională cu ventilator alimentat cu curent alternativ are o abatere de plus sau minus 2°C a temperaturii interioare, ceea ce cauzează cu ușurință temperaturi ridicate sau scăzute bruște, în timp ce unitatea ventilconvectorului ultra-plat atinge o precizie a temperaturii interioare de plus sau minus 0,5°C prin intermediul unui ventilator cu viteză variabilă a motorului pentru a crea un mediu mai confortabil.

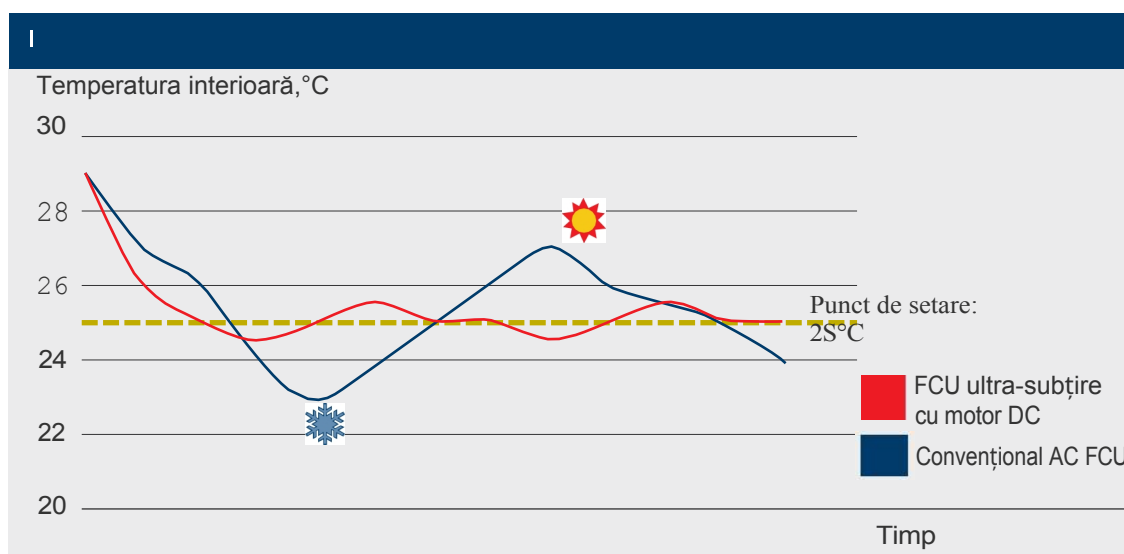

- ▶ Ventilconvectorul ultra-plat are o funcționare stabilă și vibrații ușoare, reducând considerabil vibrațiile și zgomotul cauzate de comutatorul pornit/oprit.
- ▶ Ventilconvectorul ultra-plat poate realiza o funcționare la turație minimă prin prereglarea vitezei.
- ▶ Ventilconvectorul ultra-plat are un ventilator din plastic cu diametru adecvat și un motor de ventilator cu zgomot redus.
- ▶ Fiecare unitate este testată cu strictețe pentru echilibrare dinamică înainte de livrare, pentru a asigura un nivel minim de zgomot pe baza unui debit de aer și a presiunii externe satisfăcătoare.

Caracteristici

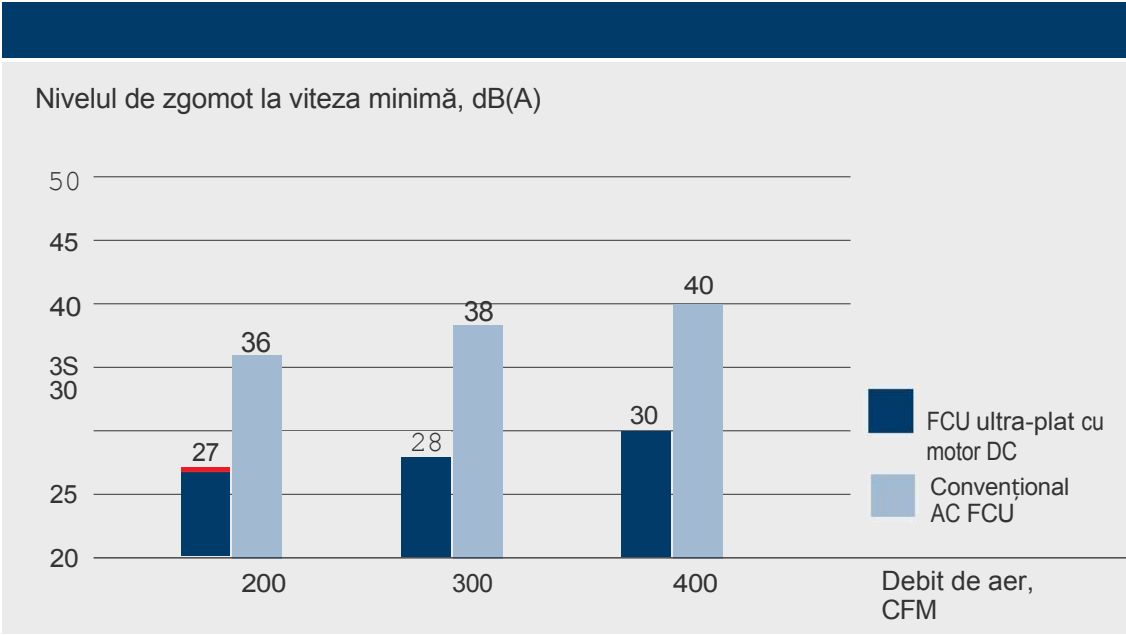

Caracteristici

6 Mai compact

- Ventilatoare ultra-plat are un contur estetic și dimensiuni compacte. Lățimea fuselajului este de numai 130 mm.
- Unitatea ventilatoare ultra-plat se bucură de cea mai compactă dimensiune în comparație cu concurenții de clasă mondială.

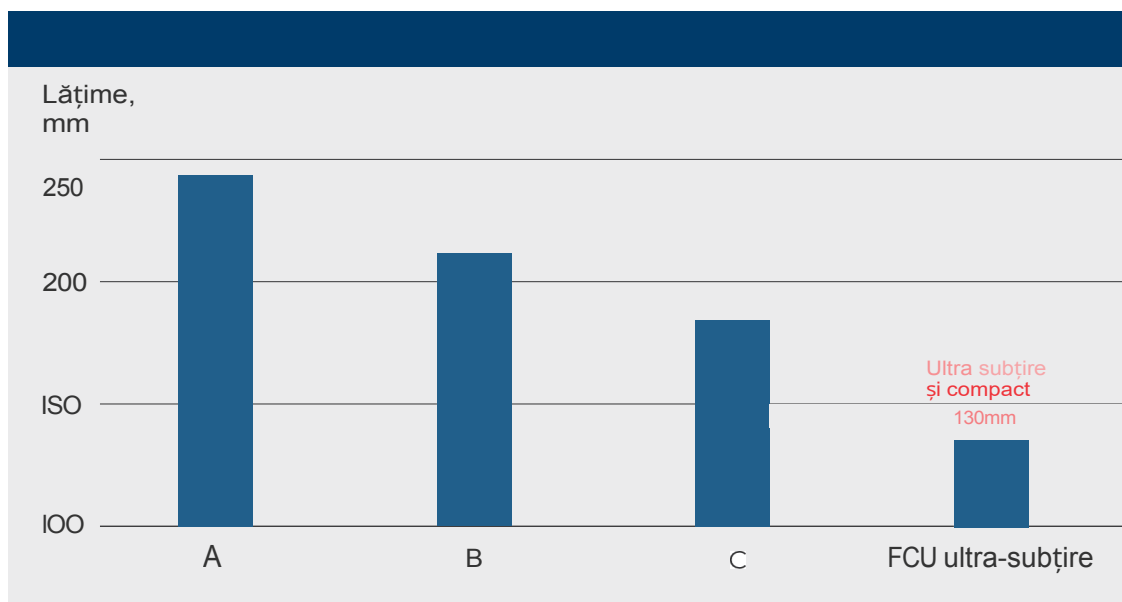

7 Mai fiabil

- Modulul de comutație electronică de înaltă calitate și de lungă durată este utilizat pentru a reduce uzura componentelor tradiționale ale motorului de curent alternativ în timpul funcționării.
- Motorul ultra-plat este echipat cu rulmenți cu bile de înaltă precizie, de înaltă calitate, cu lubrifiere permanentă, care au un zgomot redus și o durată de viață lungă.
- Arborele motorului este prelucrat cu un tratament de cromare condiționat, durabil și fiabil.
- Schimbătorul de căldură extrem de eficient este fabricat din aripioare de aluminiu hidrofil de înaltă calitate. Dilatarea tubului cu ajutorul mașinilor de precizie asigură o eficiență termică ridicată pe tubul de cupru.



Caracteristici



8 Controlul SMART

- Oferim diferite tipuri de opțiuni pentru controler. Utilizatorii pot alege controlerul cu butoane de control, care este cel mai simplu mod de operare. De asemenea, utilizatorii pot selecta cel avansat cu ecran tactil sau utilizați direct telecomanda pentru a controla unitatea.

Ventiloconvectorul ultra-plat poate fi, de asemenea, controlat de un termostat de perete, ceea ce reprezintă o altă modalitate convenabilă de control.

În plus, utilizatorii au acum la dispoziție comunicarea RS485. Controlul centralizat poate fi realizat pentru unitatea de ventiloconvector ultra-subțire pe baza protocolului Modbus.

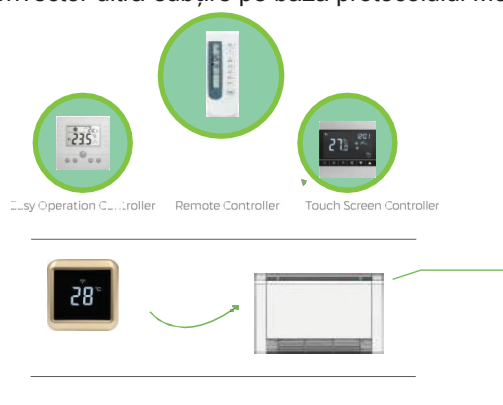

Specificații

Model		FC-020VED	FC-032VED	FC-046VED	FC-058VED	FC-065VED
Debit de aer Max.	m ³ /h	200	320	460	580	650
Debit de aer Min.	m ³ /h	80	120	180	220	260
Putere răcire	W	1050	1980	2890	3620	4150
Putere răcire	BTU/h	3582	6755	9860	12351	14091
Putere încălzire	W	1500	2850	4200	5250	6000
Putere încălzire*	BTU/h	5118	9724	14330	17912	20471
Putere încălzire*	W	2600	3985	5820	7250	9480
Putere încălzire*	BTU/h	8871	13596	19857	24736	32344
Nivel de zgomot Max.	d B(A)	30	32	36	38	40
Nivelul de zgomot Min.	d B(A)	24	27	28	28	30
Sursa de alimentare	/	220V/50Hz/IPh				
Intrare alimentare	W	18	24	35	40	45
Debit de apă	m ³ /h	0.07	0.55	0.49	0.6	0.64
Rezistența la apă	kPa	12	14	18	20	24
Conducta admisie a apa	inch	ZG3/4"				
Conducta de evacuare a apei	inch	ZG3/4"				
Presiunea de lucru max.	MPa	1.6				
Conducta condensare apa	mm	316				
Dimensiune net unitate (W*D*H)	ITIM	692*130*657	892*130*657	1092*130*657	1292*130*657	1492*130*657
Dimensiunea de ambalare (W*D*H)	mm	750*180*710	950*180*710	1150*180*710	1350*180*710	1550*180*710

***Condiție:**

1. Răcire: Temperatura ambiantă (DB/WB) 27/19°C, Temperatura apei (intrare/ieșire): 7°C/12°C.
2. Încălzire*: Temp. ambiantă (DB/WB) 21/-°C, Temp. apă (admisie/): 50°C.
3. Încălzire***: Temp. ambiantă (DB/WB) 21/-°C, Temp. apă (În permis/): 70°C.

Dimensiuni

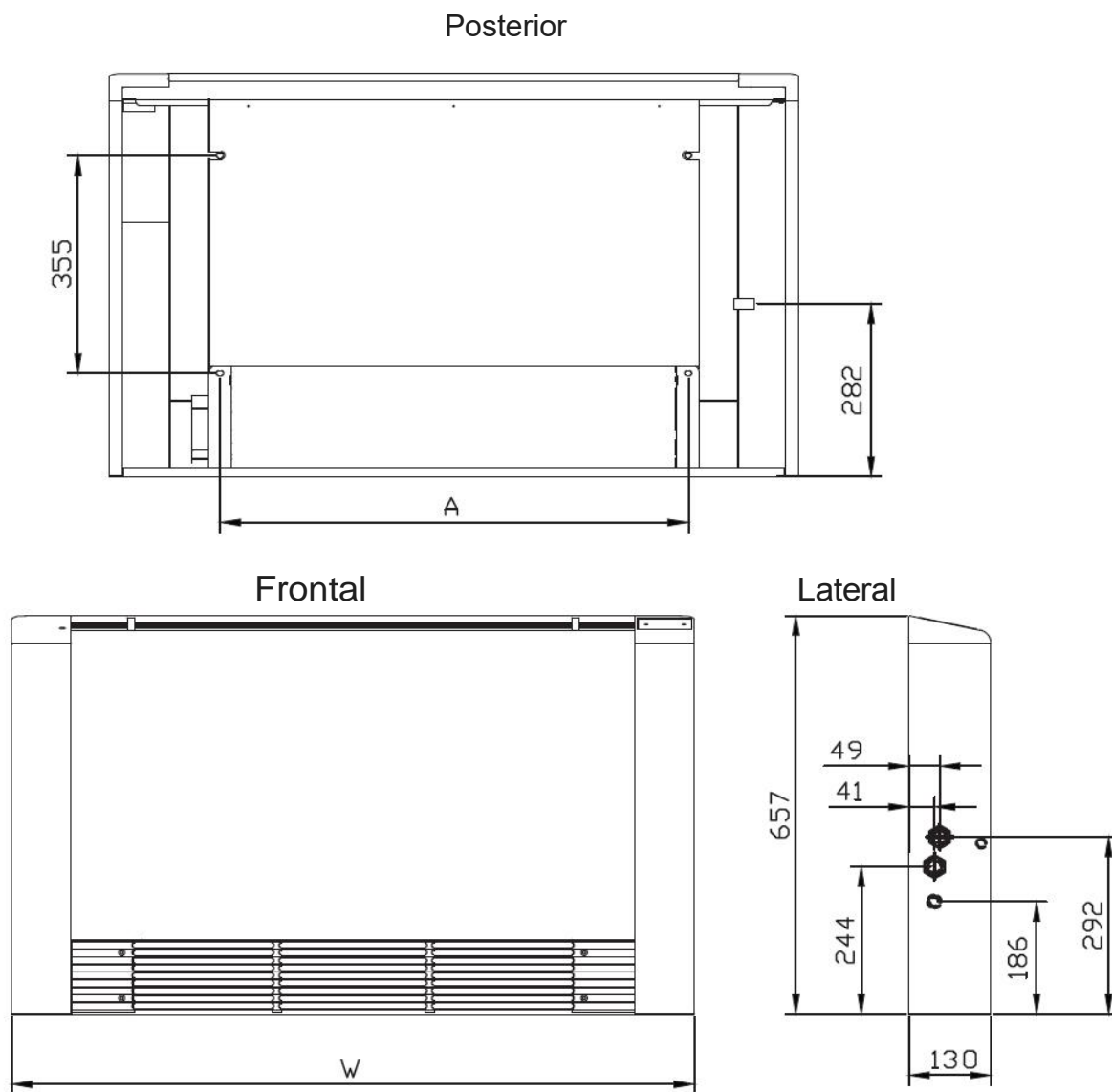

(*Unitate: mm)

Model	FC-020VED	FC-032VED	FC-046VED	FC-058VED	FC-065VED
W	692	892	1092	1292	1492
A	342	542	742	942	1142

Factori de corecție

Factorii de corecție a capacității de răcire

EWT ()	5	6	7	8	9	10	11	12
Factor de corecție	115	1.07	1	0.92	0.85	0.77	0.7	0.62

Notă: condiție laterală de aer, intrare DB 27 °C, WB J9.S °C.

Factorii de corecție a capacității de încălzire

EWT ()	35	40	45	50	55	60	65	70
Factor de corecție	0.36	0.49	0.62	0.74	0.87	1	1.13	1.26

Notă: condiție laterală de aer, intrarea în DB 2J °C.

Factori de corecție a capacității de răcire pe baza diferitelor condiții de mediu

WB ()	DB ()	24	25	26	27	28	29	30
17		0.76						
18			0.05					
19				0.94				
19.5					1			
20						1.06		
21							1.13	
22								1.25

Notă: temperatura de intrare a apei de răcire este de 7°C.

Factori de corecție a capacității de încălzire în funcție de diferite condiții ambientale

DB ()	18	19	20	21	22	23	24
Factor de corecție	1.1	1.07	1.02	1	0.97	0.94	0.9

Notă: temperatura de intrare a apei de încălzire 60°C

Schema electrica

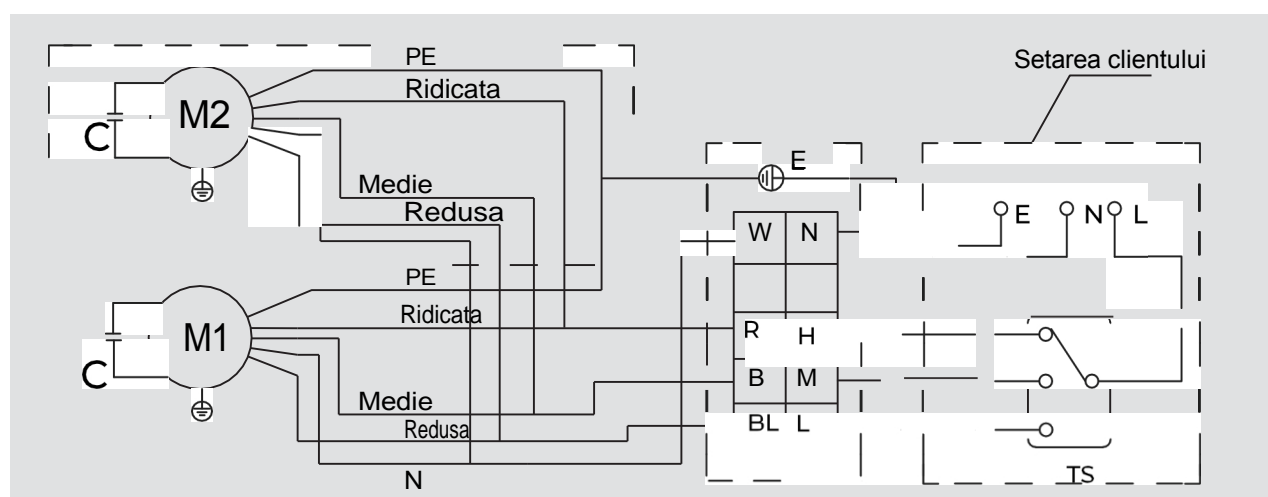

B: Negru, BL: Albastru, R: Roșu, W: Alb, TS: Controler de viteză a ventilatorului, C: Condensator, MJ/M2: Motor cu patru viteze. H: Hiph, M: Mediu, L: Mic, E: Linie de impământ, L: Linie de tensiune, N: Linie nulă.

*Nota:

1. Cablarea între bornele de viteză și regulatorul de viteză
2. Componentele din partea punctată pot să nu existe în unele modele

