



Manual de instalare și utilizare

www.arenainstalatiilor.ro



Atlas Pelletech -S cu controler X

www.arenainstalatiilor.ro

ATLAS pelletech

Dragă client,

Vă mulțumim că ați ales produsul nostru.

Pentru a permite funcționarea optimă și pentru a vă bucura de căldura și sentimentul de bunăstare pe care focul îl poate transmite în casa dvs., vă sfătuim să citiți cu atenție acest manual înainte de a porni produsul pentru prima dată.

Acest manual de instrucțiuni este destinat să vă ajute să instalați și să folosiți produsul în siguranță, corect și economic. Păstrați toată documentația furnizată cu această unitate într-un loc sigur pentru referințe viitoare. În cazul în care manualul nu este înlocuit sau deteriorat, solicitați o copie de la distribuitorul dvs. sau direct de la departamentul de asistență tehnică autorizat.

Nu atingeți și nu interferați alte părți ale produsului, altele decât cele permise.

Instalarea și punerea în funcțiune a acestui produs are nevoie de un instalator calificat și / sau de un tehnician de service autorizat. Vă rugăm să contactați distribuitorul autorizat, dacă aveți întrebări.

Pentru o funcționare eficientă și cu emisii reduse a sistemului dvs. de încălzire, utilizați numai combustibilii specificați în acest manual de instrucțiuni. Doar atunci poate fi garantată funcționarea eficientă, cu emisii reduse și fără probleme a sistemului dvs. de încălzire.

Efectuați lucrările de întreținere și curățare recomandate la sistemul dvs. de încălzire la intervale regulate. Detalii pot fi găsite mai târziu în manualul de instrucțiuni. Procedând astfel, nu numai că veți asigura fiabilitatea operațională a sistemului de încălzire, ci și funcționarea eficientă și cu emisii reduse.

Cazanul dvs. pe peleți își va regla automat puterea între 30 și 100% din puterea nominală a centralei. Sistemul dvs. de încălzire poate avea o cerere de căldură mai mică sau mai mare decât poate furniza centrala, din acest motiv vă recomandăm să fie instalat un rezervor tampon.

Rezervorul tampon asigură fiabilitatea operațională a aparatului și îmbunătățește răspunsul la încălzire și economisirea de energie. Acest lucru asigură funcționarea eficientă și cu emisii reduse a centralei.

ACEST MANUAL SE REFERĂ LA URMĂTOARELE MODELE

ATLAS PELLETECH 15S / ATLAS PELLETECH 15S-PACK

ATLAS PELLETECH 20S / ATLAS PELLETECH 20S-PACK

ATLAS PELLETECH 26S / ATLAS PELLETECH 26S-PACK

ATLAS PELLETECH 34S

ATLAS PELLETECH 45S

Declarația de conformitate a producătorului (CE)

Noi, „BOYSIS MAKINE TAAHHUT SANAYI VE TICARET AS”, situat la Şerifali Mahallesi Hüsrev Sokak No.2 Erişkenler Plaza Kat 3 34775 Ümraniye / İstanbul / Turcia (TR), declamăm sub responsabilitatea noastră exclusivă că

Produce : Cazane cu apă caldă pentru pelete

modele : CT 12S / 18S / 24S / 32S / 40S

CT 12X / 18X / 24X / 32X / 40X

La care se referă această declarație, este în conformitate cu următoarele standarde;

EN 303/5 din 2012: Cazane de încălzire pentru combustibili solizi, stocați manual și automat, putere termică nominală de până la 500 kW - Terminologie, cerințe, testare și marcare

DIRECTIVA 2015/1189 / CE din 2015; de punere în aplicare a Directivei 2009/125 / CE a Parlamentului European și a Consiliului în ceea ce privește cerințele de proiectare ecologică a cazanelor de combustibil solid

DIRECTIVA 2006/95 / CE din 2006; privind armonizarea legislațiilor statelor membre referitoare la echipamentele electrice proiectate pentru a fi utilizate în anumite limite de tensiune

DIRECTIVA 2004/108 / CE din 2004; privind apropierea legislațiilor statelor membre referitoare la compatibilitatea electromagnetică

Această declarație va deveni nulă în cazul în care produsul a fost supus unei modificări fără notificare prealabilă producătorului.

Semnat la 02 decembrie 2019 de

BOYSIS AS

1 INTRODUCERE ȘI LIVRARE

Atlas Pelletech -S este un cazan din oțel sudat conceput pentru arderea automată a peleiilor de lemn pentru a fi utilizat în instalații de încălzire cu apă caldă. Prin urmare, nu poate fi utilizat pentru alimentarea directă cu apă sanitară. Principalele caracteristici și avantaje ale cazanului cu peleti Atlas Pelletech :

- Recipient de combustibil integrat
- Puterea reglabilă a cazanului
- Eficiență ridicată și emisii de gaze arse ecologice
- Aprindere automată a peleiilor de lemn
- Alimentarea automată
- Protecție împotriva incendiilor
- Vas de ardere din oțel inoxidabil și alimentator de combustibil
- Controlul PID asigură o ieșire stabilă unde este reglat
- Modulația vitezei de evacuare a ventilatorului și controlul vitezei prin intermediul codificatorului
- Fereastra de monitorizare a nivelului de combustibil
- Termostat de ardere
- Opțiune termostat de cameră
- Controler pompă de apă caldă menajeră sau valvă de amestec cu trei căi
- Opțiune rezervor tampon
- Curățare grătar manual și schimbător de căldură (conducte de fum), numai pentru modelele S
- Kit hidraulic integrat (pompă de circulație, rezervor de expansiune și supapă de siguranță) (Numai pentru CT 12/18/24 S-PACK)
- Kit Wi-Fi (achiziție opțională)
- Siloz de combustibil suplimentar (achiziție opțională pentru CT 12/18/24)
- Senzor de temperatură exterioară (achiziție opțională)

Cazanul dvs. este livrat într-un singur pachet securizat pe un palet din lemn, cu toate accesoriile și dulapurile exterioare potrivite înainte de a ieși din fabrică. Puteți ajunge la echipamentul de curățare din spatele capacului de curățare a cenușii din cazan.

ANUNȚ - Siloz suplimentar pentru pelei

- Puteți adăuga un siloz suplimentar cu un volum de pelete de 250 litri (aprox. 175 kg) și puteți mări perioada de utilizare fără a vă alimenta din nou (până la 8 zile). Acest siloz este disponibil pentru modelele 12/18/24, poate fi achiziționat separat și adăugat ulterior în sistemul de cazane de lucru.

Piese principale care sunt legate de funcționarea cazanului:

1	Ușa de încărcare a combustibilului	6	Fereastra de inspecție a flăcării
2	Interfață de utilizator (panoul de control)	7	Capac pentru curățarea arzătorului
3	Curățarea manuală a tuburilor de fum (numai modele S)	8	Capac pentru curățarea cenușii

4	Fereastra de monitorizare a nivelului de combustibil	9	Capac acces service
5	Scut de acoperire		

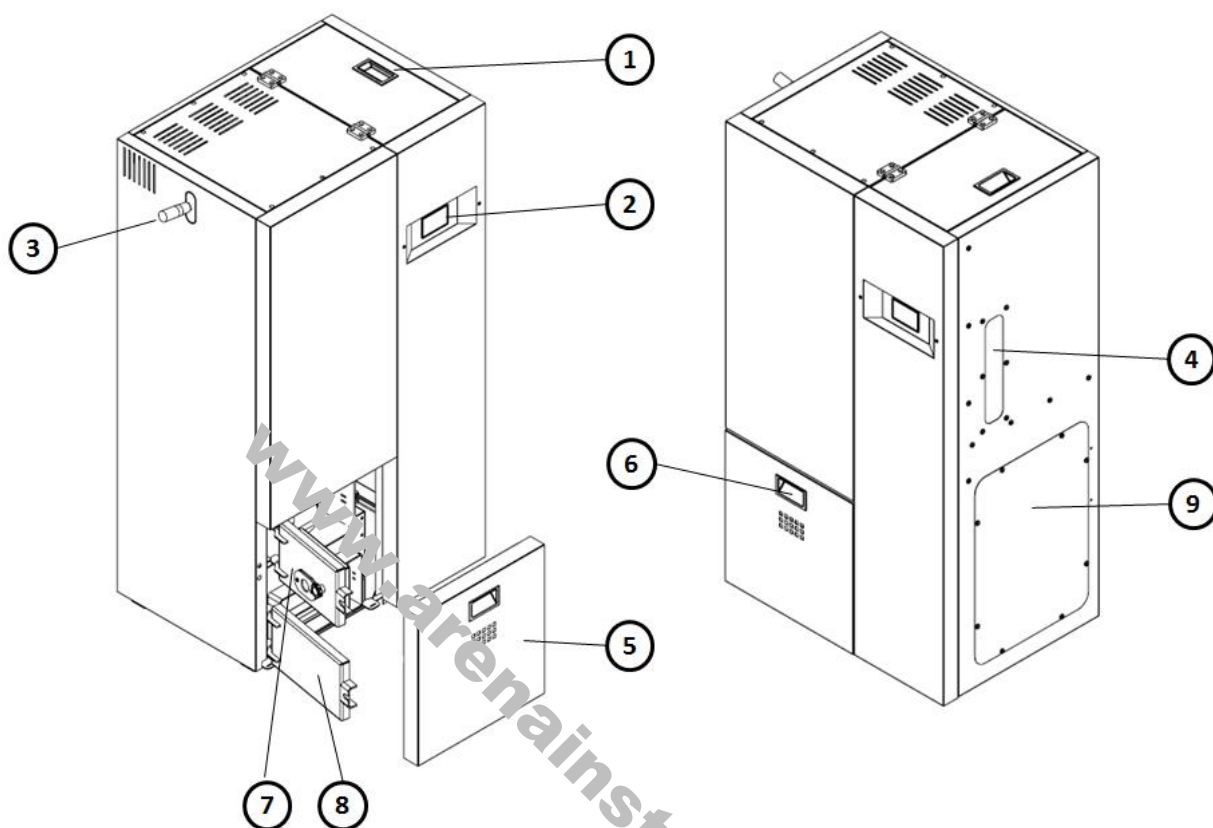

2 CONDIȚII DE GARANȚIE

Perioada de garanție este de doi ani de la data cumpărării, fapt dovedit printr-un document justificativ care conține numele vânzătorului și data la care a avut loc vânzarea. Garanția este valabilă dacă produsul este instalat și testat de un instalator calificat, în conformitate cu instrucțiunile detaliate furnizate în manualul de instrucțiuni furnizat împreună cu produsul. Termenul de „garanție” se referă la înlocuirea (gratuită) sau repararea pieselor recunoscute ca fiind defecte din cauza defectelor de fabricație.

Garanția nu acoperă următoarele articole

- Piese supuse uzurii normale, cum ar fi garnituri, sticlă și toate piesele care pot fi scoase din cămin.
- Orice parte care poate fi defectă ca urmare a neglijenței sau a utilizării nepăsătoare, a întreținerii incorecte sau a instalării care nu respectă instrucțiunile producătorului (consultați capitolele relative din acest manual de utilizare).

Garanția va fi nulă în caz de deteriorare cauzată de manipulare, agenți atmosferici, dezastre naturale, descărcări electrice, incendii, defecte în sistemul electric și întreținere care nu sunt efectuate deloc sau așa cum este indicat de producător.

3 AVERTIZĂRI DE SIGURANȚĂ

3.1 Instrucțiuni de siguranță de bază

- Nu te pune niciodată în pericol; acordăți siguranței proprii cea mai mare prioritate.
- Țineți copiii departe de camera cazanului și de depozitarea combustibilului.
- Respectați toate instrucțiunile legate de funcționare, întreținere, întreținere și curățare.
- Sistemul de încălzire cu peleți ar trebui instalat și pornit pentru prima dată de un instalator autorizat. Este esențial pentru o funcționare sigură și economică.
- Nu faceți niciodată modificări la sistemul de încălzire sau la sistemul de gaze arse.
- Nu închideți și nu scoateți niciodată supapele de siguranță.

PERICOL - Pericol de intoxicații

- Asigurați-vă că boilerul cu peleți are suficient aport de aer de ardere.
- Deschiderile pentru intrarea aerului de ardere nu trebuie niciodată închise parțial sau complet.
- Sistemele de ventilație, sistemele de curățare în vid centralizat, ventilatoarele de extracție, sistemele de aer condiționat, deflante cu gaze arse, uscătoare sau echipamente similare nu trebuie să fie niciodată lăsați să scoată aer din camera cazanului și să provoace o scădere a presiunii.
- Cazanul trebuie conectat etans la coșul de fum cu ajutorul unui tub de gaze arse.
- Curățați periodic coșul de fum și tubul de gaze arse.
- Camera cazanului și camera de depozitare a peleților trebuie să fie alimentate suficient cu aer și ventilate.

PERICOL - Pericol de șoc electric

- Opriți sistemul înainte de a efectua lucrările la cazan.
- ACEASTA APLICARE TREBUIE LEGATĂ ELECTRIC LA ÎMPĂMÂNTARE!
- Instalarea electrică a acestui cazan trebuie finalizată în conformitate cu reglementările obligatorii și codurile de practică privind instrucțiunile din acest manual de către instalatorul autorizat.

PERICOL - Pericol de explozie

- Nu ardeți niciodată benzină, motorină, ulei de motor sau alte materiale explozive în cazan sau în depozitul de combustibil.
- Nu folosiți niciodată lichide sau substanțe chimice pentru a aprinde peletele.
- Opriți sistemul de încălzire înainte de a umple camera de depozitare.

PERICOL - Pericol de incendiu

- Nu depozitați materiale inflamabile în camera cazanelor.
- Păstrați întotdeauna toate ușile centralei închise
- Depozitați peleții într-o altă cameră sau lăsați o distanță minimă de 80 cm între cazan și sacii de peleți .

ATENȚIE - Pericol de accidente mecanice din cauza marginilor ascuțite

Folosiți mănuși de protecție pentru a efectua toate lucrările la cazan.

AVERTIZARE - Pericol de arsuri

- Nu atingeți pivotul de combustie sau tubul de gaze arse.
- Nu atingeți cu mâinile goale cenușarul.
- Nu îndepărtați capacul de service fără a scoate de sub tensiune cazanul.
- Nu curățați cazanul până nu a fost lăsat să se răcească.

ANUNȚ - Daune provocate proprietății

- Încălziți sistemul de încălzire cu peleți folosind pelete care respectă specificațiile de mai jos
- Nu utilizați pentru consum apa caldă produsă de cazan, pentru obținerea apei utilizați un boiler legat la cazan.
- În cazul în care apar accidente gen inundații, verificați instalația de încălzire de către serviciile de service autorizate sau tehnicienii autorizați și înlocuiți piesele deteriorate în caz de nevoie.

3.2 Ce trebuie să faceți în caz de urgență

Ce trebuie să faceți în caz de incendiu

- Opriți sistemul de încălzire.
- Apelați pompierii
- Folosiți stingătoare aprobate.

Ce să faci dacă apare miros de fum

- Opriți sistemul de încălzire.
- Închideți ușile care duc către zonele de locuit.
- Ventilați camera cazanului.

4 DATE TEHNICE

Atlas Pelletech 15/20/26/34/45

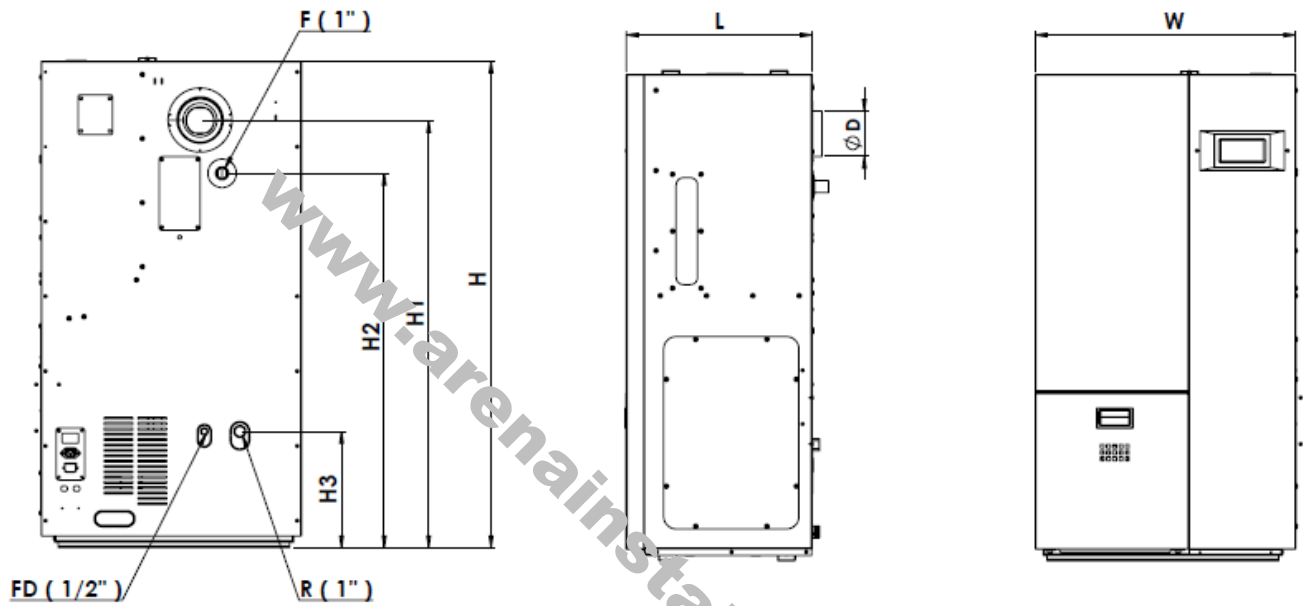

Atlas Pelletech 15-PACK / 20-PACK / 26-PACK

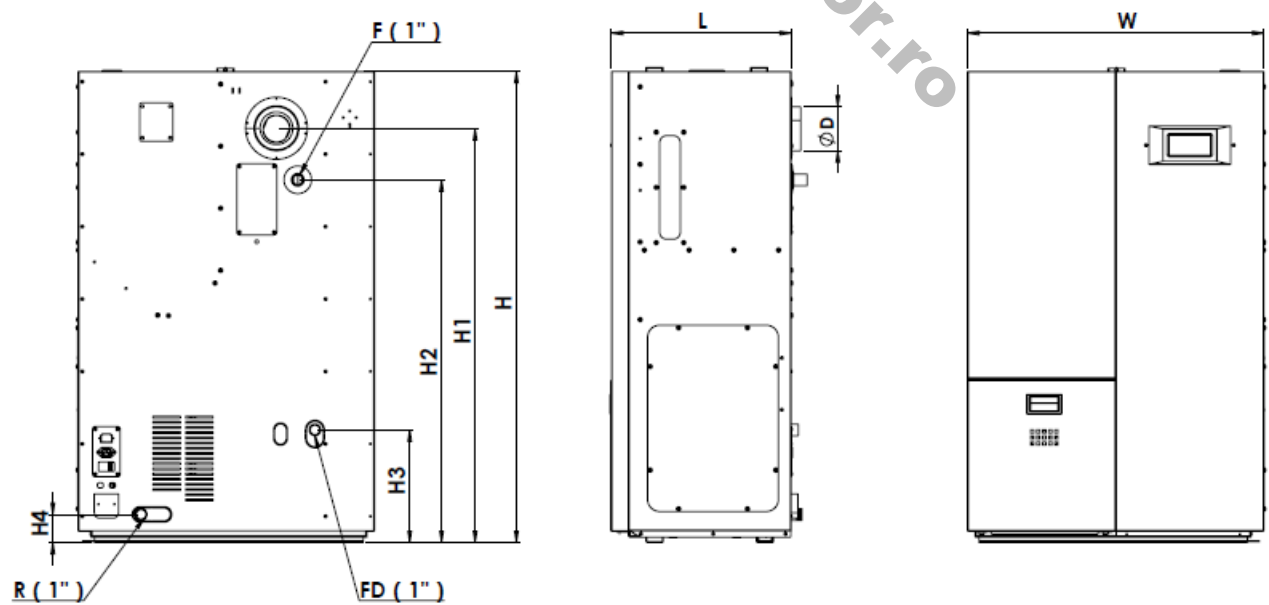

Modele		(12)15	(18)20	(24)26	(32)34	(40)45
Specificații combustibil		Peleti de dimensiuni 6 mm Parametrii combustibilului trebuie să respecte EN 14961				
Clasacazanr		Clasa 5 conform EN 303/5				
Mod de operare		Cu ventilatorul la evacuarea combustiei funcționând sub presiune				
Putere maximă	<i>kW</i>	15	20	26	34	45
Putere minimă	<i>kW</i>	4,5	5,7	7,8	10,2	13,5
Eficiență la randament maxim	%	91,2	88,8	89	89,1	89,3
Eficiență la randament min	%	89,3	88,9	89,2	88,4	89,5
Greutate netă	<i>kg</i>	160	165	185	225	250
Continut de apa	<i>lt</i>	44	40	45	70	76
Capacitatea containerului de combustibil	<i>kg</i>	75		90	100	115
	<i>lt</i>	120		145	155	180
Dimensiunea deschiderii alimentării cu combustibil	<i>mmXmm</i>	436x258			486x328	536x328
Perioada de combustie	<i>h</i>	12				
Temperatura minima de retur	<i>°C</i>	40 oC (cu condiții de lucru care nu condensează)				
Emisie de CO		EN 303/5 Clasa 5				
Depresiune la coș	<i>Pa</i>	8-10	10 - 12		12 - 15	
Domeniul de control al temperaturii	<i>°C</i>	45–80				
Temperatura maximă de funcționare	<i>°C</i>	80				
Presiune maximă de funcționare	<i>bar</i>	3				
Racorduri de curgere / curgere a apei	<i>F, R</i>	1 „(bărbat)				
Racord de umplere / drenare	<i>FD</i>	½ „(FE) / ½ „(FE) pentru S / X-PACK				
Arzător		Oală cilindrică din oțel inoxidabil				
Dimensiuni externe						
Înălțimea cazanului H	<i>mm</i>	1365		1490	1620	1670
Lățimea cazanului W	<i>mm</i>	850			850	900
Înălțime, conductă fluegas H1	<i>mm</i>	1195	1235	1360	1490	1540
Înălțime, țevă de ieșire H2	<i>mm</i>	1050	1085	1210	1340	1390
Înălțime, conducta de alimentare retur H3	<i>mm</i>	325			360	
Înălțime, conducta de alimentare retur H4		80				
Adâncimea cazanului L	<i>mm</i>	520			570	620
Diametrul evacuării evacuării D	<i>mm</i>	80			130	
Alimentare electrică		230V / 50Hz 6,3A				
Consumul de energie (ventilatoare + motoare cu angrenaje)	<i>W</i>	75 la modelele S				
Consumul de energie (pompa)	<i>W</i>	50 (modele S)				
Consum de energie (aprindere)	<i>W</i>	165				

5 INSTALARE

5.1 Manipularea produsului

Atlas Pelletech este un produs greu și trebuie avut grijă atunci când transportați cazanul în camera unde urmează să fie instalată. Echipamentul de transport al produsului trebuie să aibă o capacitate suficientă pentru a suporta greutatea cazanului.

AVIZ - Daune materiale

- Nu folosiți obiecte dure și ascuțite în timp ce îndepărtați ambalajul din jurul cazanului pentru a preveni deteriorarea jachetelor de izolație.

5.2 Selectarea camerei

Cazanele Atlas Pelletech trebuie instalate într-o cameră individuală de cazane special organizată pentru încălzire. Camera cazanului trebuie să aibă un volum suficient pentru instalare și întreținere a centralei. Ar trebui să existe suficient spațiu de la perete pentru a îndepărta ușor motorul și arborii pentru intervenția service. Vedeți secțiunea „spații libere în jurul cazanului”.

Ar trebui să existe suficientă circulație a aerului proaspăt pentru ardere, proiectarea coșului trebuie să asigure un tiraj adecvat pentru tipul de cazan aferent și trebuie să respecte criteriile de construcție date în acest manual și în reglementările obligatorii. Cazanul dvs. nu trebuie instalat niciodată în spații deschise sau balcoane, în spații ocupate de oameni precum bucătărie, sufragerie, baie și dormitor, în spații unde există materiale explozive și combustibile.

Încălzirea camerei trebuie să aibă orificii de ventilație de aer prin exterior pentru a pătrunde aer proaspăt. Un orificiu de ventilație de aer trebuie să fie construit la maxim 40 cm sub nivelul tavanului camerei; celălalt trebuie să fie construit la maximum 50 cm deasupra nivelului podelei. Aceste orificii de ventilație trebuie să fie întotdeauna deschise. Orificiul superior trebuie să aibă dimensiunea de cel puțin 40x40 cm, orificiul inferior de cel puțin 30x30 cm.

Toate circuitele hidraulice și electrice trebuie să fie amenajate de personal autorizat în conformitate cu reglementările obligatorii specificate de organizațiile juridice. Peleții trebuie depozitați păstrând o distanță minimă de 800 mm față de cazan. Vă recomandăm să păstrați combustibilul solid într-o altă cameră. Cazanul Atlas Pelletech trebuie instalat pe un plint din beton. Pentru dimensiunile minime ale plintei trebuie să se menționeze următorul tabel:

Model	(12)15/(18)20/26	(32)34/(40)45
Înălțimea plintului (mm)	50	
Lățimea plintului (mm)	900	900
Lungimea plintului (mm)	600	650

5.3 Distanțe în jurul cazanului

Cel puțin următoarele distanțe trebuie realizate în jurul centralei. Când centrala este amplasată în camera cazanului, trebuie să existe o distanță suficientă pentru încărcarea ușoară a combustibilului către buncăr, îndepărtarea ușoară a motorului angrenat, a necului și întreținerea ușoară.

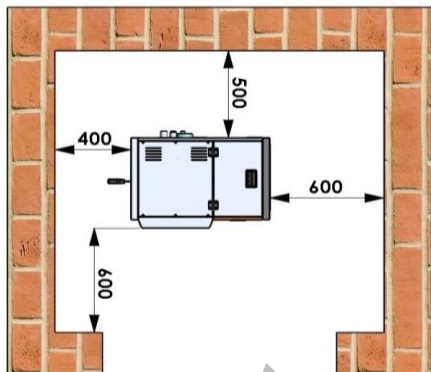

5.4 Pompa de circulație

Vă recomandăm să construiți un sistem de circulație forțată a apei însoțit de o pompă suficientă. Consultați diagramele de sistem prezentate în acest manual pentru a găsi poziția corectă a pompei în circuitul hidraulic. Cazanul pornește și oprește automat pompa în funcție de programul stocat în PCB-ul său. De aceea, pompa de circulație trebuie acționată de panoul de control. Cablarea la pompă este furnizată în partea din spate a centralei.

La modelele S-PACK, pompa de circulație este integrată în interiorul dulapului cazanului împreună cu un vas de expansiune (10 litri) și o supapă de siguranță de 3 bar care este în afara panoului posterior. Vă rugăm să consultați următoarea schiță pentru accesoriile modelului S-PACK:

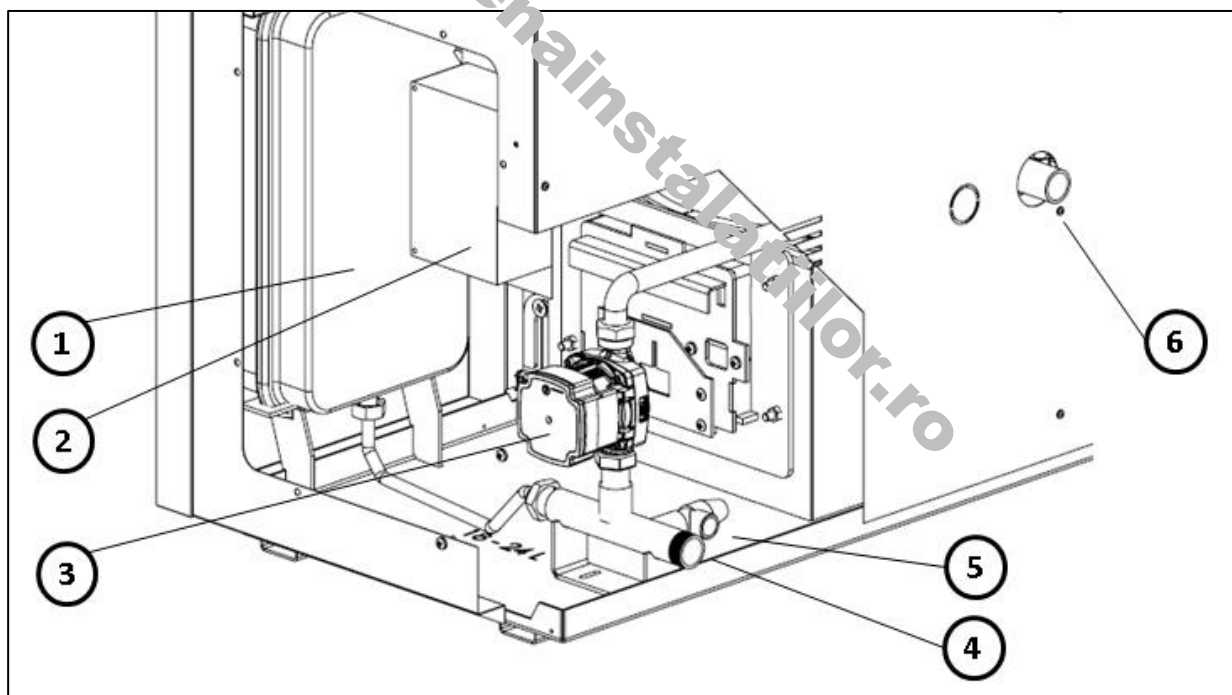

1	Vas de expansiune	4	Țeavă de retur a cazanului pentru modelul S-PACK
2	Controler principal al cazanului (PCB)	5	Valva de siguranță
3	Pompă de circulație	6	Port de umplere / drenare pentru modelul S-PACK

5.5 Reguli pentru circuitul hidraulic

Cazanul Atlas Pelletech poate fi instalat într-un circuit de încălzire sub presiune, cu adăugarea unui vas de expansiune închis în conformitate cu una dintre următoarele scheme. Dacă cererea de căldură a clădirii diferă de capacitatea nominală a cazanului, recomandăm un rezervor tampon între circuitul primar și instalația de încălzire. Circuitul hidraulic trebuie să aibă cel puțin echipamentele enumerate mai jos:

P1	Pompa circuitului primar / retur (linie de protecție a cazanului)	8	Radiator
P2	Pompa de circuit ACM / supapă de deviere cu 3 căi	9	Vas de expansiune
P3	Pompa de circuit secundar	10	Supapă de evacuare a aerului
P2-3	Robinet de amestec	12	Rezervor tampon
2	Supape glob (deschise)	13	Cazanul Atlas Pelletech
3	Robinete (închise)	S1	Sondă cazan
4	Verifica valva	S2	Sondă tampon
5	Filtru	S3	Sondă de retur / Sondă de curgere
6	Valva de siguranta	LV	Supapă de încărcare / 3 căi
7	Manometru		

Puteți consulta următoarele diagrame ale circuitelor hidraulice cu parametrii de bază atașați:

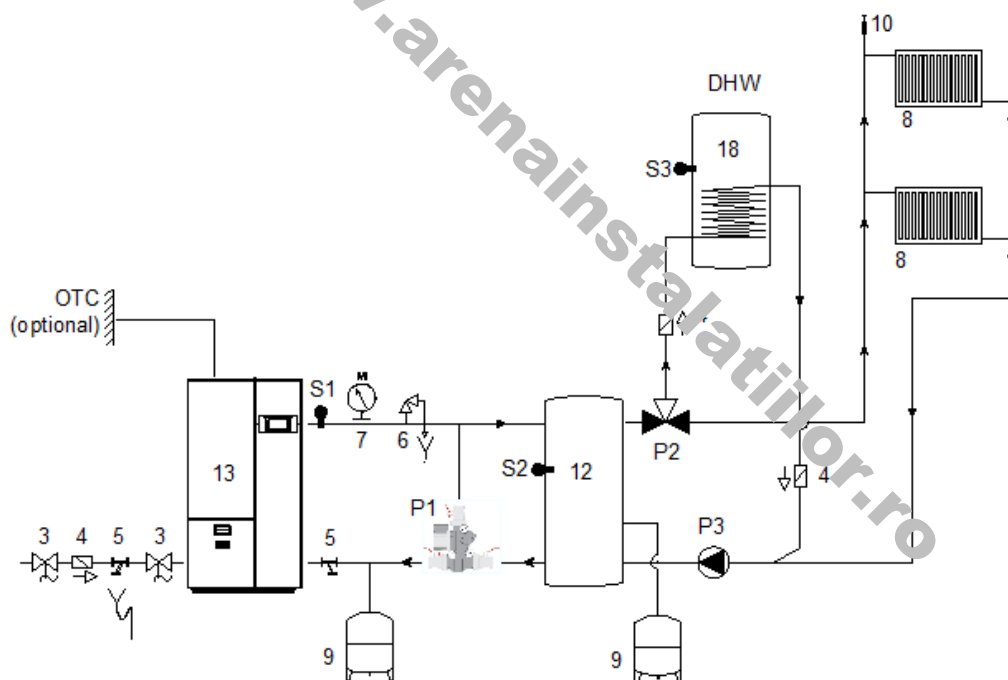

Exemplu de configurare 1

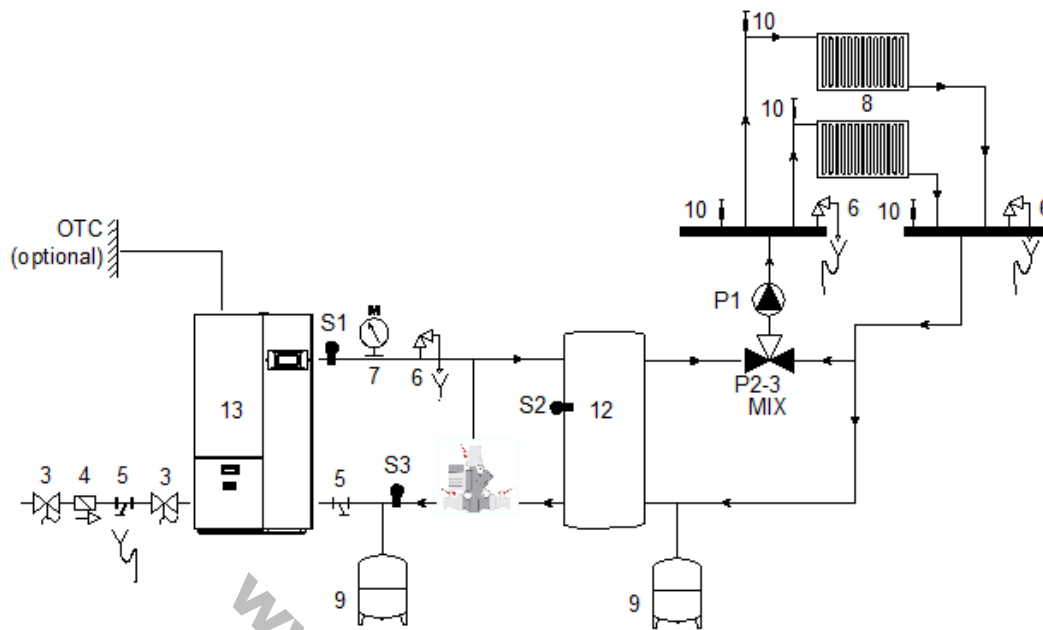

Exemplu de configurare 2

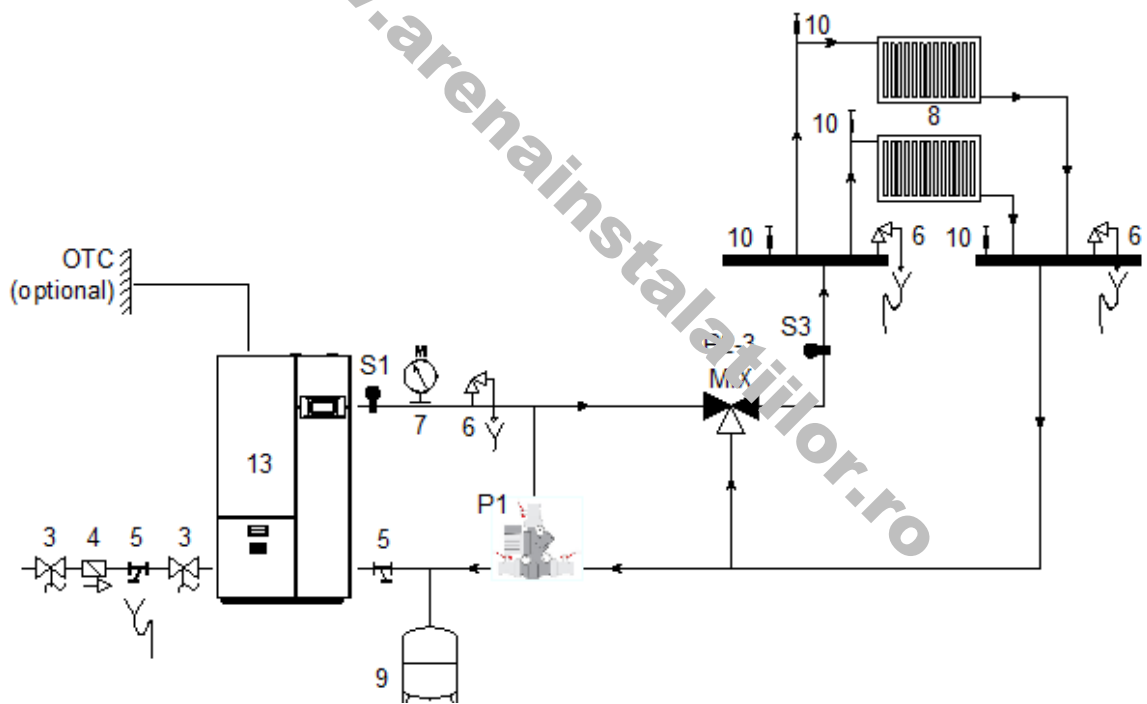

Exemplu de configurare 3

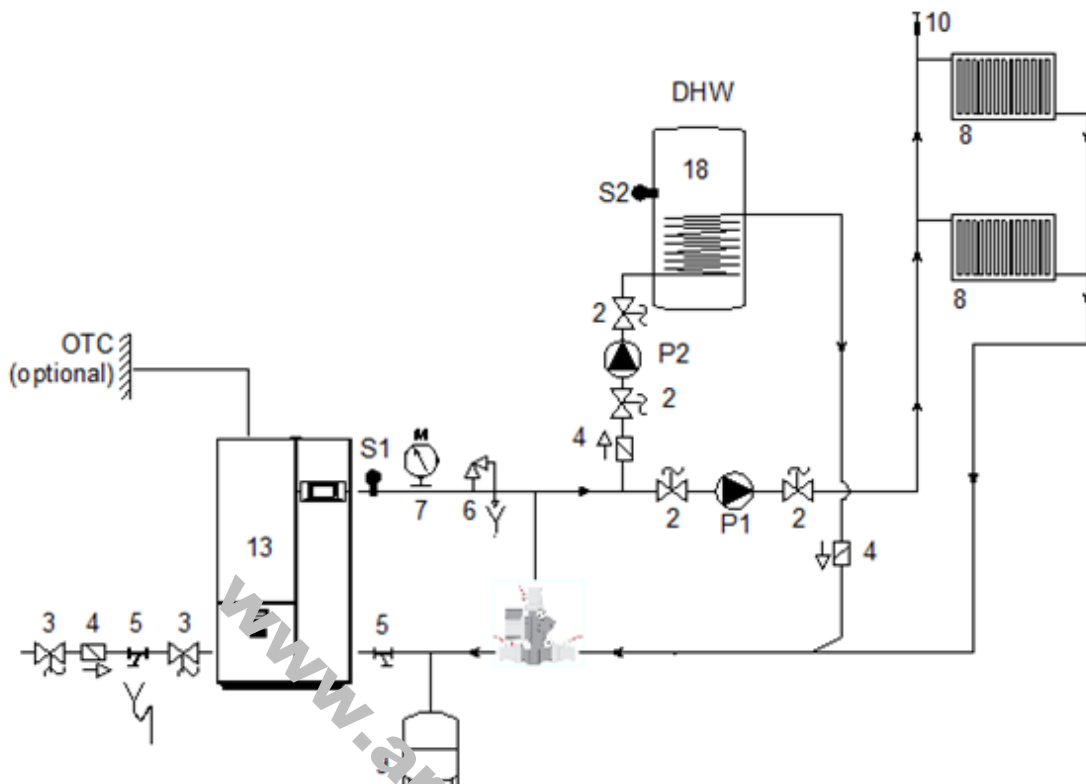

Exemplu de configurare 4

	P26	IN3	IN5
Configurare 1	10	8	9
Configurare 2	8	8	9
Configurare 3	9	8	0
Configurare 4	3	8	0

La modelele S-PACK, pompa de circulație este instalată pe linia de retur. Puteți instala o supapă de încărcare termostatică cu trei căi pentru a proteja centrala de condensare, așa cum se arată mai jos (un sfat pentru acest articol, Regulus TCV3B cu temperatura de activare 55oC)

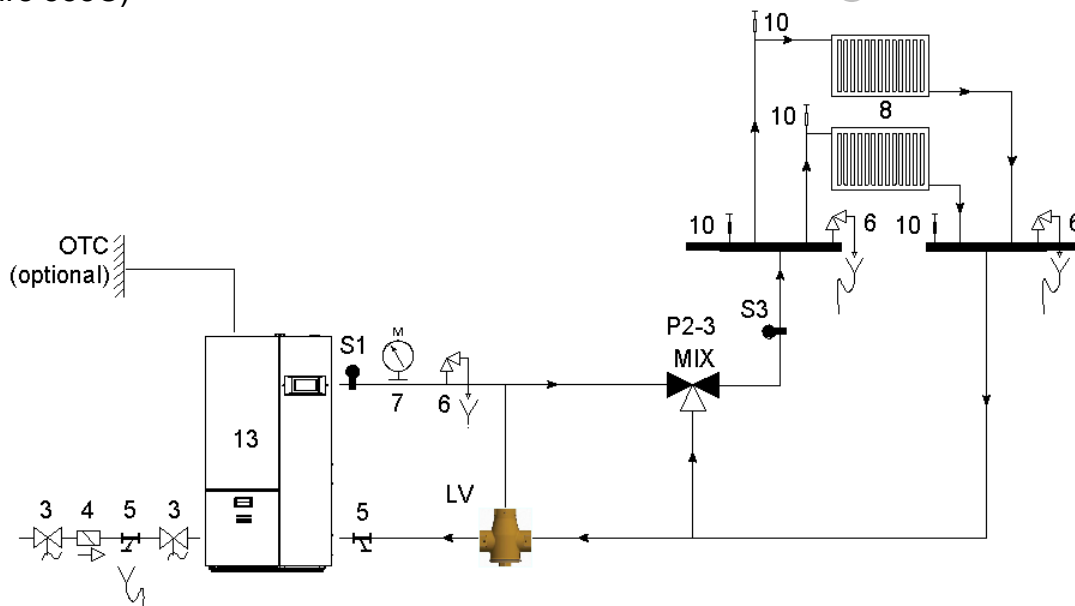

Vă recomandăm o capacitate a rezervorului de stocare tampon cuprinsă între 25 și 50 litri pe kW. Pentru dimensionarea corectă a rezervorului de expansiune, consultați calculele furnizate de producător.

AVIZ - Siguranța circuitului de încălzire

- Instalați o supapă de siguranță de ½" cu o presiune de deschidere maximă de 3 bari.
- Instalați un manometru pentru a urmări și verifica presiunea apei în sistem. Când apa este rece, presiunea sistemului trebuie setată la 1 - 1,5 bari.

PRUDENȚĂ

Pentru instalații noi

- Sistemul trebuie să fie dimensionat și proiectat în consecință, pentru a reduce la minimum adăugarea de apă. Asigurați-vă că nicio parte a sistemului nu este fabricată din material care este permeabil la gaze. Apa de umplere a sistemului original și orice apă de completare trebuie să fie întotdeauna filtrate (folosind filtre din plasă sintetică sau din metal cu un grad de filtrare de cel puțin 50 microni) pentru a preveni formarea nămolului și declanșarea coroziunii induse de depozit. Presiunea minimă a apei într-un circuit de încălzire sub presiune trebuie să fie menținută întotdeauna peste presiunea atmosferică

Pentru un cazan nou instalat pe un vechi circuit de încălzire

- În sistemele vechi utilizate pentru o lungă perioadă de timp, s-a construit o acoperire de protecție (magnetită neagră) pe toate suprafețele metalice în contact cu apa. Acest înveliș protejează din nou sistemul împotriva coroziunii. Când noul cazan este instalat în sistemul vechi, piesele noi cu suprafețe metalice, în special suprafețele cazanului vor deveni inevitabil un grad de sacrificiu pentru întregul sistem de încălzire, cu alte cuvinte, ele vin în primul rând în care începe coroziunea. De aceea, trebuie să se adauge următoarele precauții mai sus, pentru un cazan nou într-un sistem vechi:
- Dacă vechiul sistem are un rezervor de expansiune deschis, acesta poate fi transformat în sistem sub presiune cu toate măsurile de siguranță necesare.
- Vechiul sistem trebuie să fie complet spălat de pe toți înlocuitorii și particulele conținute pe suprafețe.
- Separatorul de aer cu evacuare manuală trebuie instalat la cel mai înalt nivel al circuitului.

AVERTIZARE - Pericol de corodare a cazanului și circuitului termic

- Cazanul este destul de puternic împotriva coroziunii. Cu toate acestea, toate suprafețele metalice din circuitul de încălzire trebuie protejate împotriva coroziunii, cum ar fi conductele / caloriferele. Oxigenul din apa de încălzire va provoca oxidarea și apoi pierderea materialelor pe suprafețele metalice pe bază de fier prin oxidare.
- În timpul primei alimentări cu apă, oxigenul trebuie evacuat complet din sistem. În general, oxidarea nu va fi o problemă, dacă toate măsurile sunt luate în considerare în timpul primei alimentări cu apă. Oxidarea va avea loc din cauza adăugării de apă dulce la sistem în timpul funcționării cazanului. Punctele de scurgere ale unui sistem vor determina absorbția oxigenului în apa de încălzire. Din acest motiv, presiunea minimă a apei într-un circuit de încălzire sub presiune trebuie să fie peste presiunea atmosferică. În plus, nivelul de presiune trebuie verificat periodic.

5.6 Conexiune la cos

Cazanul Atlas Pelletech trebuie conectat la un coș de fum individual conform proiectului. Conducta de fum dintre cazan și coș de fum trebuie izolată folosind un material de vată de sticlă. Racordul de fum și coșul de fum trebuie să fie din oțel sau un material echivalent care poate rezista la temperaturi de până la 400 °C. Toate conexiunile de pe sistemul de ardere trebuie să fie etanșe pentru a asigura o bună combustie și eficiență. Racordul de fum trebuie conectat la coșul de fum folosind cea mai scurtă cale și în conformitate cu dimensiunile date în schema următoare. Trebuie evitate conexiunile orizontale și fittingurile care vor crește pierderea de presiune, cum ar fi coturile. La cel mai mic nivel al coșului de fum, ar trebui să existe un capac de curățare din oțel etanș. Lungimea racordului de fum între cazan și coșul de fum nu trebuie să depășească $\frac{1}{4}$ înălțimea coșului. Diametrul racordului de fum și a coșului de fum nu trebuie să fie mai mică decât diametrul conexiunii de evacuare a gazelor de ardere a cazanului.

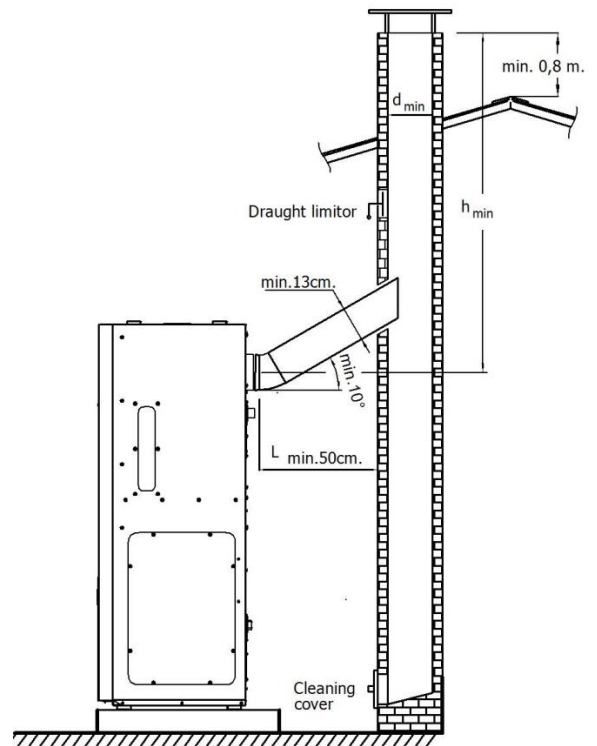

Pentru înălțimea totală și diametrul intern minim al coșului de fum, următoarea diagramă trebuie să fie respectată în ceea ce privește punctul de ieșire a cazanului, dacă nu se prevede altfel în reglementările obligatorii.

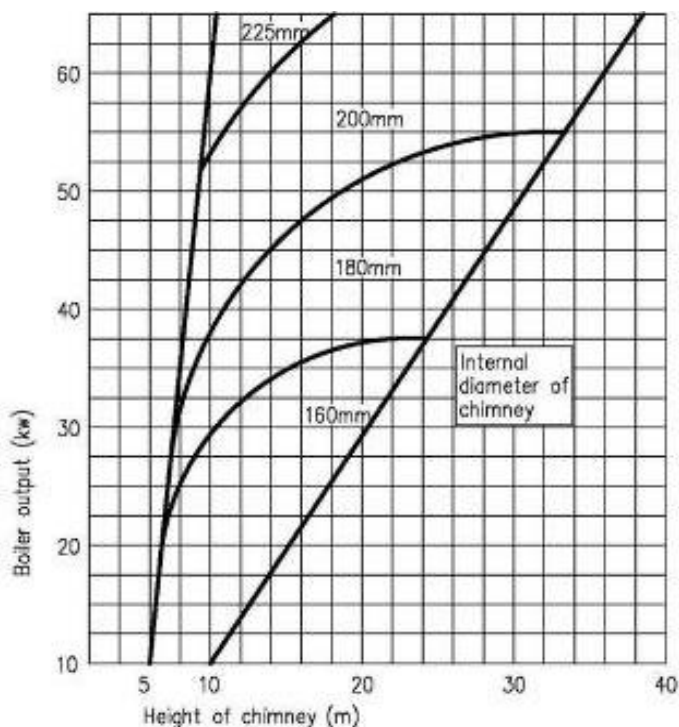

5.7 Instalare electrică

Cazanul este alimentat cu 230 V. Un regulator de tensiune trebuie utilizat în instalații unde alimentarea este sub 205 V sau peste 230 V.

AVERTIZARE

Toate instalațiile electrice trebuie realizate de persoane autorizate în conformitate cu reglementările și codurile de practică obligatorii. Doar personalul calificat poate deschide panoul de control al cazanului. Orice interferență neautorizată cu cablarea din panoul de control va invalida garanția.

Conectarea cablului de alimentare

Panoul de control trebuie conectat la o priză de perete cu un sistem de împământare eficient, care este plasat la nu mai mult de 50 cm. de cazan și există un întreruptor care are o distanță de cel puțin 3 mm între contacte. Folosiți cablul de alimentare furnizat cu centrala.



PRUDENȚĂ

În cazul în care cablul de alimentare este deteriorat, acesta trebuie înlocuit cu un cablu special sau un ansamblu disponibil de la producător sau agentul său de service.

Conectarea pompelor încălzire și ACM

Utilizați priza prevăzută atașată cu cazanul pentru a conecta pompa. Încetarea incorectă a miezului poate provoca răni grave și deteriorarea echipamentului. Aveți grijă să nu schimbați firele „L1” și „N”. Cablu de conectare recomandat H05VV-F3G 0,50 mm²



Racord la vana cu 3 căi

Dacă se dorește conectarea vanei cu 3 căi, deconectați cablul pompei de ACM de la pinii 22-23 și conectați vana cu 3 căi, așa cum se vede în diagramă.



Sonde buffer și apă caldă menajeră NTC

Sondele buffer-ului și de acm nu sunt furnizate cu cazanul. În cazul instalării

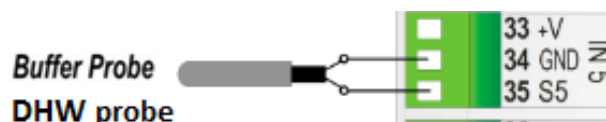

vasului tampon sau a rezervorului de apă caldă, sondele trebuie achiziționate separat.

Specificațiile sondei NTC:

NTC 10K @ 25 ° C: 120 ° C



Max

Termostat extern

Termostatul extern poate fi folosit pentru a porni și opri sistemul de ardere. În acest caz, regulatorul ignoră toate pragurile de temperatură internă și funcționează exclusiv cu intrarea termostatului. Pentru a configura această opțiune, conectați termostatul extern la: IN9, pinii 48 - 49.

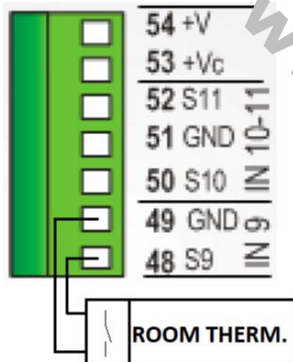

AVERTIZARE

Dacă termostatul extern nu este utilizat, nu uitați să refacăți puntea la bornele 48-49

Schema electrică a panoului de control al cazanului

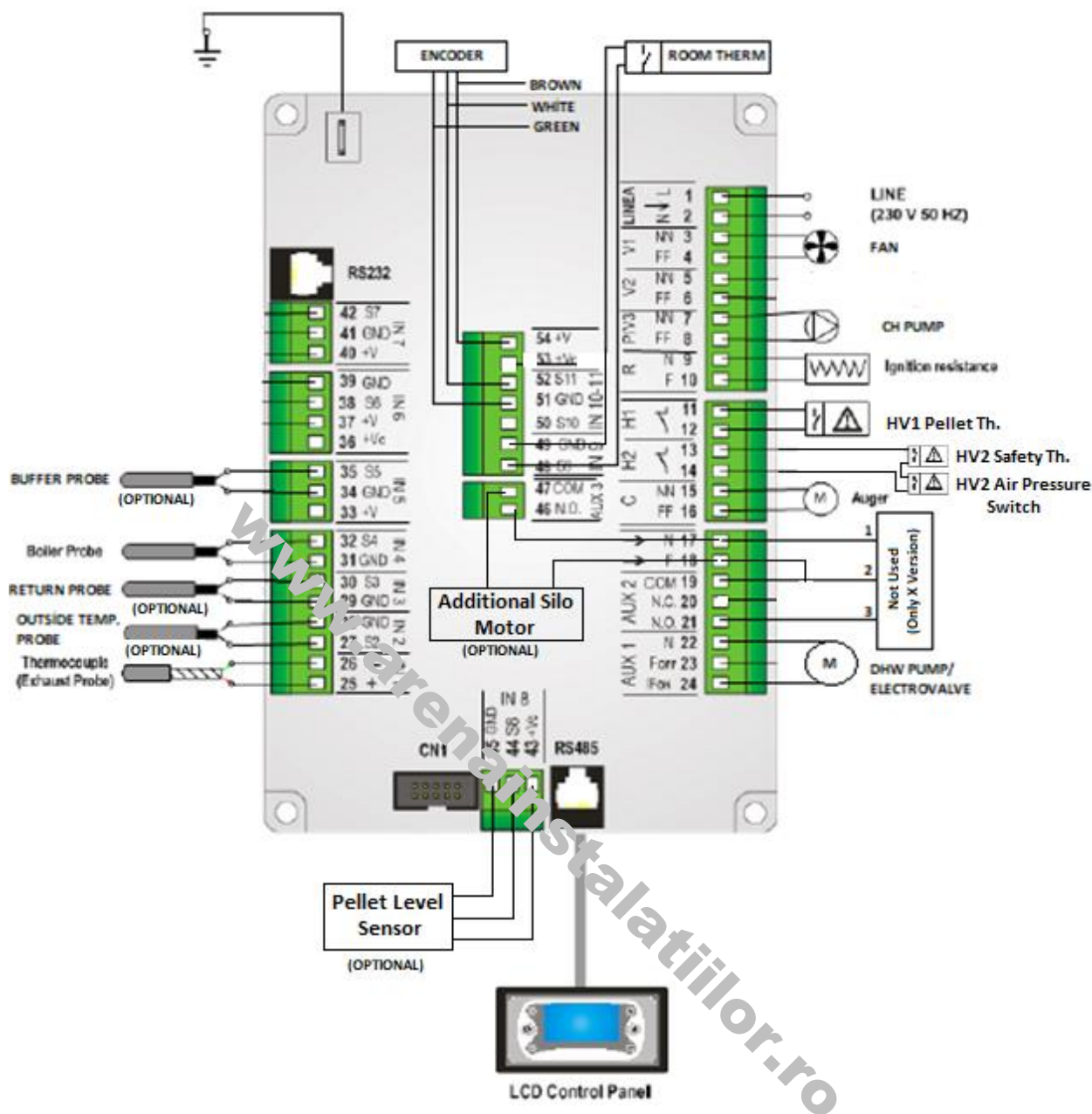

AVERTIZARE

- Înainte de a efectua lucrări la cazanu, asigurați-vă că cablul de alimentare este deconectat de la rețeaua electrică sau opriți întrerupătorul principal situat în partea din spate a centralei.
- Firele senzorului, senzorii și firele de la tastatură trebuie montate astfel încât să nu poată fi accesate fără a demonta dispozitivul de ardere.
- Conexiunea la pământ trebuie conectată la regulator și la partea metalică a dispozitivului de ardere.
- Unele dintre fire au tensiuni periculoase. Deconectați regulatorul de la rețeaua de alimentare înainte de orice operațiune de service sau montaj.
- Nu schimbați conectorii de înaltă tensiune și joasă tensiune în timpul montării regulatorului.

5.8 Accesorii opționale

5.8.1. Modul Wi-Fi

Modulul Wi-Fi Thermasis 4HEAT poate controla toate cazanele cu peleti Atlas Pelletech prin telefoanele inteligente sau tablete (IOS și Android). Poate fi adăugat la un sistem de cazane, care este deja instalat și are nevoie doar de rețea wi-fi stabilă sau conexiune Ethernet. Se poate:

- Citi temperaturile (cazan, evacuare și tampon)
- Citi starea cazanului (OFF, Aprindere, Stabilizare, Mod de rulare, Blocuri etc.)
- Vede graficele de temperaturi
- Vede temperatura exterioară (resurse de internet)
- Setă temperatura cazanului
- Setă puterea cazanului
- Gestionează termostatul crono

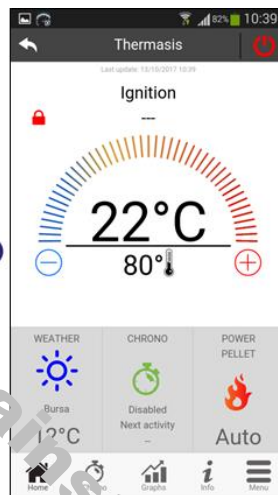

5.8.2. Siloz suplimentar

Silozurile de combustibil CB 125/225 sunt proiectate să funcționeze cu cazanele Atlas Pelletech 12/18/24 S / X. CB 125 se potrivesc cu dimensiunile CT12 / 18, iar CB 225 se potrivește cu modelul CT24. Pachetul de livrare are toate articolele necesare pentru conectarea rezervoarelor CB la cazanul Atlas Pelletech. Avantaje principale:

- Conceput special pentru a corespunde dimensiunilor exterioare ale cazanului și pentru a asigura un timp de funcționare mai lung, fără realimentare
- 250 litri (175 kg) volum suplimentar de combustibil
- Senzorul de nivel al peletului asigură alimentarea automată atunci când rezervorul de combustibil original este gol
- Împreună cu rezervorul original al cazanului, sistemul poate funcționa până la 8/10 zile fără realimentare

- Silozul suplimentar este achiziționat separat și poate fi adăugat ulterior la cazanul în funcțiune.
- Pachetul are toate materialele necesare pentru conectarea silozului la cazanul original



6 COMBUSTIBILI

Peletele de lemn sunt lemn natural (rumeguș uscat sau deșeuri de la prelucrare) care s-a format în pelete sub înaltă presiune. Au un conținut de umiditate foarte scăzut și o valoare calorică foarte mare.

6.1 Calitatea peleților

Peleții trebuie să respecte clasa A1 sau A2 conform unuia dintre următoarele standarde:

- EN Plus
- EN 14961
- ISO 17225-2

Cu specificațiile

Diametru (mm)	6 ± 1
Lungime (mm)	Max 40
Umiditate (w)	$\leq 10\%$
Cenușă (w)	$\leq 1,5\%$
Valoarea calorică netă (KWh / kg)	≥ 4.4

Pentru a garanta combustia fără probleme, peletele trebuie păstrate într-un loc uscat. Peletele de calitate slabă sau altele care nu se conformează celor specificate anterior compromit funcționarea produsului dvs. și, prin urmare, pot face ca garanția și răspunderea produsului să fie nule.

AVERTIZARE - Daune materiale

- Utilizarea de pelete necorespunzător în cazanul Atlas Pelletech poate bloca intrarea aerului în arzător, poate provoca daune la cazan și coș. Utilizarea acestor tipuri de combustibili va face ca garanția cazanului să fie invalidă.

7 INSTRUCȚIUNI DE FUNCȚIONARE PENTRU UTILIZATOR ȘI INSTALATORI

7.1 Butoanele și ledurile panoului de control



- Butoane

Funcție	Descriere	Buton
On / Off	Aprinderea și stingerea centralei apăsând butonul timp de 3 secunde până la semnalul acustic	P2
Deblocați	Deblocați sistemul apăsând butonul timp de 3 secunde până la semnalul acustic	
Modificați valorile meniului	În modul modificare modifică valoarea parametrului	P4P6
Rulați pe Meniu și Submeniu	Rulați pe Submeniu și Meniu	
visualizations	Începeți și rulați în meniul vizualizare	
Esc	Funcția ieșire	P1
Meniul	Funcția introduceți în Meniu sau Submeniu	P3
Modifica	Intrați în modul de modificare într-un meniu	
A stabilit	Salveaza date	
Editare funcție (numai cheie locală)	În Off vă permite să schimbați funcționarea sistemului dacă P11 = 2, 3, 4	P5

- Leduri

Funcție	Descriere	Buton
Rezistență la încălzire șnec	Pornit: Rezistență la încălzire pornită	
„	Led On: Șnec pornit	
Vană cu 3 căi	Led On: Pompă pornită	L3
lesire V2	Led pornit: vană pornită	L4
lesire Aux2	Led On: leșire V2 Pornit	L5
leșire Aux2	Led On: leșire Aux2 On	L6
leșire Aux3	Led On: leșire Aux3 On	L7
Nivelul peletelor	Led On: lipsă peleți	
Termostat extern	Led pornit: contact deschis	
Comutator de debit	Activat: Cerere de apă sanitară (contact închis)	

Valori afișate în ecranul principal: Temperatura principală și termostatul principal. Dacă tastatura este setată ca locală, acestea trebuie considerate ca temperatura sondei cazanului și respectiv valoarea setată pentru termostatul cazanului. Pe de altă parte, dacă tastatura este setată ca cea de la distanță, ele trebuie considerate temperatura sondei de cameră din tastatura propriu-zisă și valoarea setată pentru termostatul de cameră.

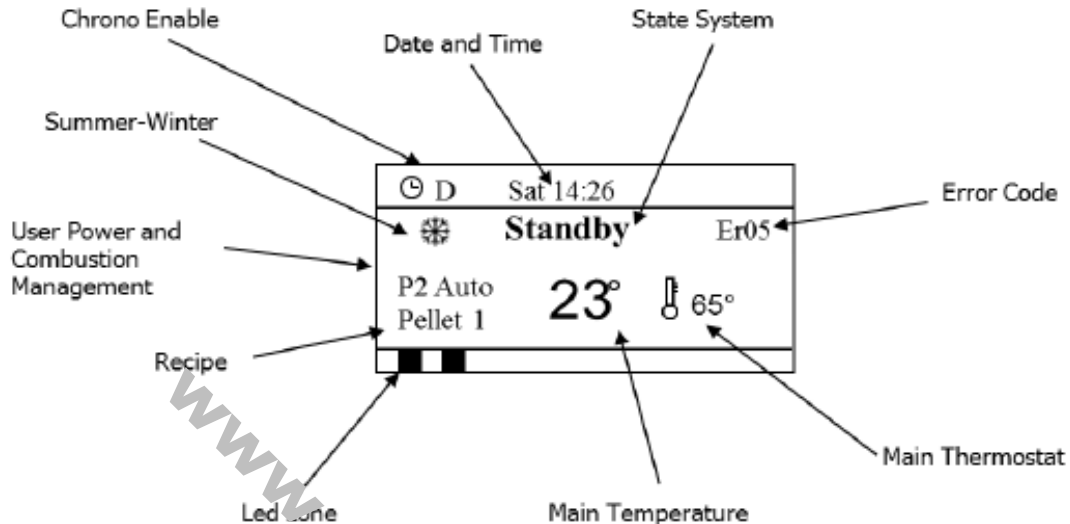

Stări de exploatare: Verificare, Aprindere, Stabilizare, Modulare, Standby, Normal, Economic, Stingere, Recuperare Aprindere, Blocare, Oprire.

7.2 Meniul

Meniul panoului de control este format dintr-un meniu utilizator și un meniu tehnic în care puteți modifica parametrii de operare, testați ieșirile, verificați istoricul sistemului.

Meniul de navigare: Apăsăți butonul P3 pentru a intra în meniul utilizator.

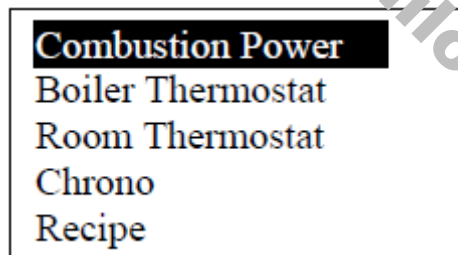

Folosind butoanele P4 și P6 este posibil să selectați Meniul sau Submeniul dorit. Apăsăți butonul P3 pentru a intra în meniul sau submeniul dorit.

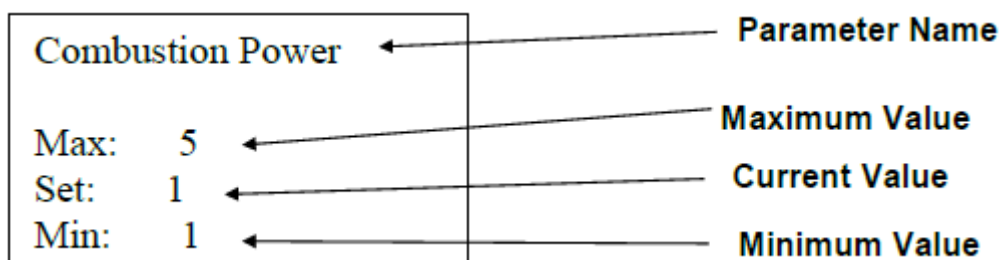

Meniul Setare constă din numele parametrilor (primul / al doilea rând), curentul minim, maxim și valoare („Set”). Apăsând din nou butonul P3 intrați în modul de editare (câmpul „Set” clipește); pentru a reduce sau a crește valoarea, apăsați butoanele P4 sau P6; pentru a salva noua valoare, apăsați butonul P3; pentru a anula modificarea și

restaurarea valorii vechiului parametru apăsați butonul P1. Dacă o valoare a parametrului este modificată, noua valoare este trimisă plăcii de control; dacă apare eșecul transmisiei, apare mesajul:

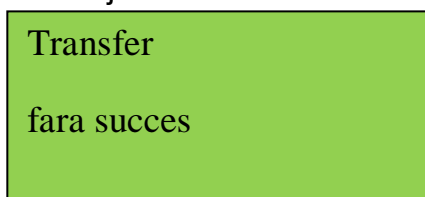

În acest caz, modificați din nou valoarea parametrului.

Meniul utilizatorului

Pentru a accesa meniul de setări, apăsați P3. Meniul este următorul:

MENIUL		DESCRIERE
CombustionManagement	Funcționarea	Meniu pentru a schimba modalitatea de ardere.
	Putere Pellet	Meniu pentru a modifica puterea de ardere în modul Pellet.
	Reteta de pelete	Meniu pentru a seta rețeta de ardere a peletilor.
	Calibrare Auger	Meniu pentru a modifica timpul de lucru al șnecului.
	Calibrarea ventilatorului	Meniu pentru a modifica turația ventilatorului.
HeatingManagement	Termostat cazan	Meniu pentru a modifica valoarea termostatului cazanului.
	Termostat tampon	Meniu pentru a modifica valoarea termostatului vasului tampon.
	Termostat de apă caldă	Meniu pentru a modifica termostatul boilerului acm.
	Termostat de curgere	Meniu pentru a modifica valoarea termostatului de debit.
	Vara iarna	Meniu pentru a selecta modalitatea de iarnă sau de vară
	Funcția climatică	Meniu pentru gestionarea funcției climatice.
	Robinet mixer	Meniu pentru a gestiona vanei de amestec.
Chrono	Meniu pentru a selecta modalitatea programului Chrono și cronometrul de aprindere / stingere a cazanului	
Sarcină	Meniu pentru a amorsa șnecul	
Resetare serviciu	Acest meniu vă permite să resetați mesajul sistemului Funcție 2 de întreținere.	

Vara iarna

Meniu pentru modificarea producerii acm în funcție de sezon. Pe afișaj apare unul dintre aceste simboluri: ❄️ sau ☀️.

Meniul Chrono

Meniu pentru a seta ora de pornire / oprire a sistemului.

Modalitatea Chrono

Descriere	Butoane	Afișa
Modalitatea curentă clipește		Dezactivați Zilnic Săptămânal

Intrați în modul de modificare	P3	
Selectați modalitatea preferată	P4 și P6	
Anulați modificările și restaurați vechea modalitate	P1	
Salvați noua setare	P3	
Ieșiți din meniu	P1	

Programul Chrono

<i>Program de alegere</i>	<i>Butoane</i>	<i>Afișa</i>
Modalitatea curentă clipește		<div style="background-color: #90EE90; padding: 5px;"> <p>Zilnic</p> <hr/> <p>Săptămânal</p> </div>
Intrați în submeniu	P3	
Selectați programul preferat	P4 și P6	
Ieșiți din meniu	P1	

Cele trei tipuri de programare sunt stocate separat: dacă de exemplu este setată modalitatea Daily, celelalte modalități nu sunt modificate. După realizarea programării, este necesar să selectați modul dorit din Meniul Modalității pentru a porni / opri sistemul de către Chrono.

Alegeți tipul de programare selectat:

- **Zilnic:** selectați ziua săptămânii și programați orele pentru a porni și opri sistemul; pentru fiecare zi există 3 sloturi orare

<p>Zilnic</p> <hr/> <p>Săptămânal</p> <hr/> <p>Weekend</p>	<p>luni</p> <hr/> <p>marți</p> <hr/> <p>miercuri</p> <hr/> <p>joi</p> <hr/> <p>vineri</p>	<p>luni</p> <hr/> <p>DEZVOLTAT</p> <hr/> <p>09:30 11:15 v</p> <hr/> <p>00:00 00:00</p> <hr/> <p>00:00 00:00</p>
--	---	---

Programează peste miezul nopții: stabilește ora stingerii unei zile la 23:59 și setează ora aprinderii pentru ziua următoare la 00:00

- **Săptămânal:** programează orele pentru a porni și opri sistemul (există 3 intervale de timp).

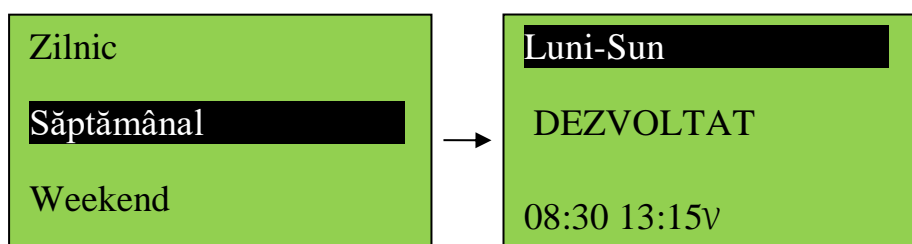

- **Weekend:** alegeți între „Luni-Vineri” și „Sâmbătă-Duminică”. Există 3 intervale de timp pentru fiecare perioadă.

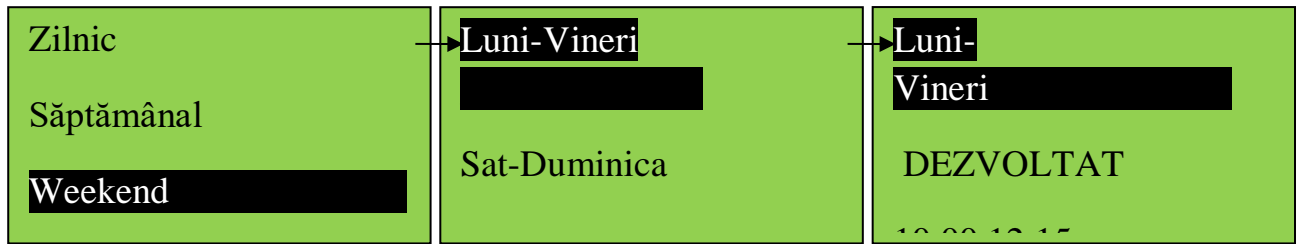

PROGRAM CHRONO		Butoane
După alegerea programului preferat, selectați ora de programare		P4 sau P6
Intrați în modul de modificare (ora selectată clipește)		P3
Modificați cronometrele		P4 sau P6
Salvați programul		P3
Activați un program (apare un „V”) sau dezactivați un program (un „V” dispare)		P5
Ieșire		P1

Meniu de încărcare

Acest meniu permite încărcarea manuală a șnecului sau a brațului. Sistemul trebuie să fie în stare oprită pentru a face încărcarea. Atunci când șnecul-ul este pornit manual, Ventilatorul de evacuare pornește pentru a închide pinii 13-14 (HV2) pentru sursa de alimentare a șnecu-ului.

Meniul Ora și Data

Acest meniu permite să setați ora și data. Apăsați butonul P4 și P6 pentru a selecta ore, minute, an, lună și zi. Apăsați P3 pentru a intra în editare, butoanele P4 și P6 pentru a modifica valoarea. Apăsați P3 pentru a salva și P1 pentru a ieși.

Meniul de selectare a limbii

Acest meniu permite schimbarea limbii panoului LCD. Limba evidențiată este setată în prezent.

Meniu pentru tastatură

MENIUL	DESCRIERE
Setați contrast	Meniu pentru a seta contrastul panoului LCD
Setați lumina minimă	Meniu pentru a seta lumina panoului LCD

Setați contrast

Acest meniu permite setarea contrastului afișajului.

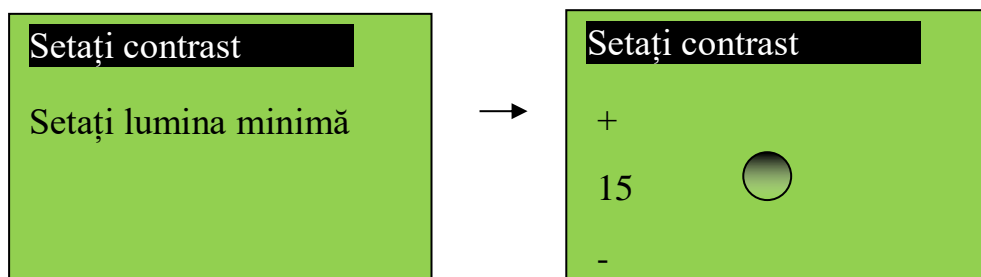

Apăsați butoanele P4 și P6 pentru a crește sau a reduce contrastul; P3 pentru a salva și a ieși, P1 pentru a ieși fără a salva.

Setați lumina minimă

Acest meniu permite setarea luminii afișajului la apăsarea oricărui buton.

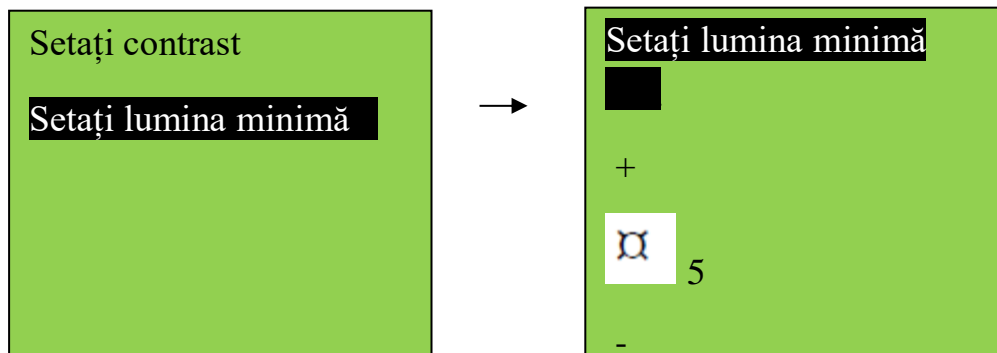

Apăsați butoanele P4 și P6 pentru a mări sau micșora lumina (minim 0, maxim 20); P3 pentru a salva și a ieși, P1 pentru a ieși fără a salva.

Gestionarea lipsei tensiunii de alimentare

În cazul lipsei tensiunii de alimentare, sistemul salvează cele mai importante date de funcționare. Odată cu revenirea tensiunii de alimentare, sistemul evaluează datele salvate și:

- Dacă lipsa este mai mică de 60 s, sistemul revine la starea în care a fost anterior
- Dacă sistemul se află în stare pornită și lipsa tensiunii este mai mică de 50 min și mai mare de 60 s, sistemul merge în recuperare aprindere
- În cazul absenței prelungite a tensiunii de alimentare, sistemele sunt în mesajul de eroare Blockwith Er15

Funcție anti-blocare pompă și supapă

Dacă pompa este oprită pentru timp **T42** se va porni pentru timp **T41**. Dacă vana cu trei căi este oprită pentru timp **T42** se va porni pentru timp **T43**.

7.3. Lansare

Pornirea cazanului

Verificați cazanul să fie în poziția „OFF”.

Porniți centrala cu o apăsare lungă a butonului P2.



Afișați pe ecranul LCD când centrala este pornită:

1. Aprinderea este semnalată prin cuvântul „aprindere”
2. Starea de lucru este semnalată prin cuvântul „mod rulare”
3. Starea de modulare este semnalată prin cuvântul „modulare”

Dacă aprinderea nu reușește în timpul predefinit (time-out), controlerul se va opri și va fi afișat mesajul de eroare „Err12”.

AVERTIZARE

- Un miros de vopsea poate fi simțit în timp ce cazanul a pornit pentru prima dată.
- Nu deschideți ușa camerei de ardere în timpul funcționării.
- Nu umpleți niciodată vasul arzătorului cu peleți din mână. Materialul de ardere excesiv în vasul arzător înseamnă că peleții nu vor fi aprinși în mod optim.

Opriți centrala



Opriți centrala cu o apăsare lungă a butonului P2.

Starea cuvintelor când centrala este oprită:

1. Stingerea este semnalizată de **Extinguish**.
2. Stingerea terminată = starea OFF este **OFF** semnalizat de

INSTIINȚARE

- Când centrala este oprită, ventilatorul continuă să funcționeze până când temperatura gazelor de ardere scade sub valoarea setată și apoi ventilatorul este oprit.

Închiderea cazanului (sfârșitul sezonului)

La sfârșitul sezonului, înainte de închiderea cazanului, vă recomandăm să scoateți complet peleții din buncăr folosind un aspirator cu extensie.

În perioadele de utilizare, cazanul trebuie să fie deconectat și așezat într-un loc uscat protejat. Pentru o mai mare siguranță, mai ales dacă există copii în jur, vă recomandăm să scoateți cablul de alimentare din spatele centralei.

La pornire din nou, atunci când apăsați întrerupătorul principal (situat în partea din spate a centralei) nu face ca afișajul panoului de control să se aprindă, ar putea însemna că siguranța de service trebuie înlocuită. Pe partea din spate a centralei se află un compartiment de susținere a siguranțelor, care se află sub priza de alimentare. Folosiți o șurubelniță pentru a deschide compartimentul portbagajului și, dacă este necesar, înlocuiți-le (5 AT întârziat)

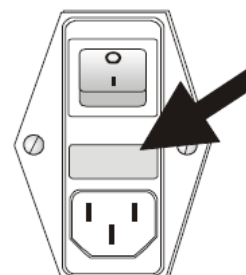

8 INSTRUCȚIUNI DOAR PENTRU INSTALATORI

8.1. Mesaje de eroare

Atât ecranul tactil al tastaturii, cât și ecranul LCD puteți vizualiza mesajele de pe ecranul principal, cum ar fi mesajele de eroare:

Er01	Eroare de securitate de înaltă tensiune 1. Poate interveni și cu sistemul oprit.
Er02	Eroare de securitate Tensiune înaltă 2. Poate interveni numai dacă ventilatorul combustiei este activ.
Er03	Stingere pentru temperatură scăzută de evacuare
ER04	Oprirea datorată supraîncălzirii
Er05	Stingere din cauza temperaturii ridicate a fumului
Er07	Eroare Encoder. Eroarea poate apărea din cauza lipsei codificatorului de semnal
Er08	Eroare Encoder. Eroarea poate apărea din cauza problemelor de reglare a numărului de rotații
Er09	Presiunea apei scăzută
Er10	Presiunea apei ridicată
eR11	Eroare ceas. Eroarea apare din cauza problemelor cu ceasul intern.
ER12	Stingere din cauza defectării aprinderii.
Er15	Stingere din cauza unei panouri de alimentare mai mult de 50 de minute
Er16	Eroare de comunicare RS485
Er17	Reglarea debitului de aer a eșuat
Er18	Nu mai sunt peleți
Er23	Sondă cazan sau sondă mas tampon deschisă
Er25	Curățarea motorului este defectă
ER26	Curățarea motorului 2 este defectă
Er27	Tirajul sub pragul minim
Er34	Tirajul peste pragul maxim
Er52	Modul de eroare I / O I2C

Alte mesaje

Sond	Afișarea stării senzorilor de temperatură. Mesajul este afișat în timpul verificării și indică faptul că citirea temperaturii pe una sau mai multe sonde este egală cu valoarea minimă sau valoarea maximă (în funcție de sonda luată în considerare). Verificați dacă sondele nu sunt deschise (citiți valoarea minimă a scării de temperatură) sau scurtcircuitate (citiți valoarea maximă a scării de temperatură).
Serviciu	Mesaj care semnalează realizarea orelor de funcționare programate. Este necesar să apelați la service.
Curățenie	Mesaj care semnalează realizarea orelor de funcționare programate. Este necesară curățarea cazanului.
IgnitionBlock	Mesaj care apare dacă sistemul nu este oprit manual în timpul pornirii (după preîncărcare): sistemul se va opri numai atunci când va ajunge la funcționare.
Er20	Senzorul de grilă închis cu sistemul în funcționare pe peleți
Port	Usa deschisă
Er06	Termostatul de pe alimentarea cu peleți este deschis
Eroare de legătură	Lipsa comunicării între tastatură și placa de control

8.2. Meniul de gestionare a combustiei

Meniu pentru a selecta parametrii de combustie.

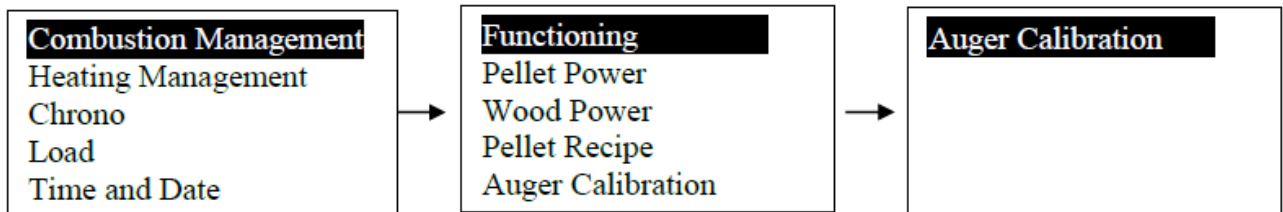

Putere Pellet

Acest meniu permite setarea combustiei sistemului în modul automat sau manual în modul Pellet. Dacă modul manual este setat, utilizatorul poate alege puterea de ardere.

Combustie	Descriere
1 - Numărul puterii utilizatorului	Putere setată manual de la 1 la Număr putere utilizator (parametru P03)
Auto	Puterea de ardere setată automat de sistem

Rețeta de ardere

Meniul pentru a selecta rețeta de ardere în modul Pellet. Valoarea maximă este numărul de rețete vizibile pentru utilizator (parametru **P04**). Dacă **P04**= 1 Meniul nu este vizibil.

Calibrare Șnec

Meniu pentru a schimba timpul de lucru sau turația șnecului. Sistemul are 10 trepte de calibrare (valoarea 0 este stabilită din fabrică). Efectul calibrării este valabil numai în modul de execuție și modulare pentru rețeta curentă. Pentru fiecare etapă, valoarea este crescută sau scăzută cu o valoare procentuală **P15** setat în meniul Setări implicite.

Exemplu de calibrare Auger fără codificator (**P81** = 0) : **P15** = 10%, Etapa = -1

Valori implicite	C03 = 2,0	C04 = 3,0	C05 = 4,0	C06 = 5,0	C07 = 6,0	C11 = 1,0
Valori calibrate	C03 = 1,8	C04 = 2,7	C05 = 3,6	C06 = 4,5	C07 = 5,4	C11 = 0,9

Calibrarea ventilatorului

Meniu pentru a schimba viteza ventilatorului de combustie. Sistemul are 10 trepte de calibrare (valoarea 0 este setată de fabrică). Efectul calibrării este valabil numai în modul de execuție și modulare pentru rețeta curentă. Pentru fiecare etapă, valoarea este crescută sau scăzută cu o valoare procentuală **P16** setat în meniul Combustion Fan.

Exemplu de calibrare a ventilatorului: **P16**= 5%, Etapa = + 3

Valori implicite	U03 = 1000	U04 = 1200	U05 = 1400	U06 = 1600	U07 = 1800	U11 = 900
Valori calibrate	U03 = 1150	U04 = 1380	U05 = 1610	U06 = 1840	U07 = 2070	U11 = 1030

Meniu ventilator încălzire

Meniu pentru modificarea parametrilor de încălzire a sistemului și cu submeniu.

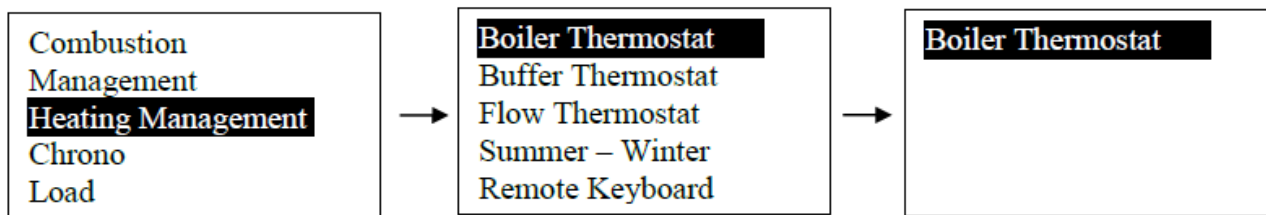

Termostat cazan

Meniul care permite modificarea valorii termostatului cazanului. Este posibil să programați valoarea minimă și maximă a setării termostatului cazanului **Th26** și **Th27** Termostate.

Termostat tampon

Meniu care permite modificarea valorii termostatului vasului tampon. Acest meniu este vizibil doar setând parametrii P26 = 10 și P76 = 9.

Faze de operare

Verifica

Această etapă permite curățarea cazanului și a arzătorului înainte de faza de aprindere.

-Ventilatorul de evacuare al arzătorului funcționează la putere maximă pentru a elimina orice caz de praf sau fum (în cazul unei reporniri la cald) din cazan.

-Toți senzorii sistemului sunt verificați pentru stabilirea conexiunilor corecte.

Preîncălzire

Această etapă aduce elementul de aprindere la temperatura corectă înainte de a încărca arzătorul cu peleți.

Pre-Load

O doză inițială predefinită de peleți este introdusă în arzător de către șnecl.

Aprindere variabilă

Această etapă începe procesul de aprindere.

-Căldura din elementul de aprindere este direcționată către peleți de către ventilator, care rulează la o viteză relativ lentă.

-La intervale, șneclul introduce mai mulți peleți odată ce flacăra a început să se stabilizeze.

-Sonda de temperatură a gazului de ardere măsoară temperatura de ardere.

-La sfârșitul acestei etape, dacă temperatura gazelor arse este peste o temperatură predefinită, procesul continuă până la următoarea etapă (Stabilizare)

-Dacă această variabilă nu este satisfăcută, această etapă continuă pentru încă câteva minute (a doua tentativă de aprindere) și dacă variabila nu și-a atins valoarea până la sfârșitul celei de-a doua încercări, va apărea EXTINGUISHING și va apărea un Er12 (Aprindere eșuată) pe ecran.

Stabilizare

Această etapă dezvoltă flacăra și mai mult înainte de a permite sistemului să intre în modul RUN.

-Șneclul introduce peleți mai des în arzător.

-Ventilatorul de combustie și ventilatorul de evacuare cresc viteza pentru a accelera procesul de ardere.

-Elementul de aprindere rămâne activ în această etapă.

- La sfârșitul acestei etape, dacă temperatura gazelor arse este peste o temperatură predefinită, procesul continuă până la următoarea etapă. (Mod de rulare)
- Dacă această variabilă nu este satisfăcută, această etapă continuă pentru încă câteva minute (a doua tentativă de aprindere) și dacă variabila nu și-a atins valoarea până la sfârșitul celei de-a doua încercări, va apărea EXTINGUISHING și va apărea un Er12 (Ignorare eșuată) pe Monitorul.

Mod de funcționare

În timpul regimului de funcționare, debitele de combustie sunt pre-setate pentru cele 5 niveluri diferite de putere.

- La intrarea în această fază, sistemul pornește de la nivelul de putere 1 și după intervale de timp definite crește un nivel de putere de fiecare dată până când este atinsă puterea 5.
- Cazanul va continua să funcționeze la puterea 5 până când temperatura apei va ajunge la 8 ° C de la punctul stabilit.
- Elementul de aprindere este oprit în această fază.
- Valorile ON / OFF ale șnecului sunt prestabilite pentru fiecare nivel de putere.
- Pompa de circulație este activată de controler odată ce apa din cazan ajunge la 40 ° C. Pompa se va opri odată ce temperatura va scădea la 38 ° C.
- În cazul în care este puțin probabil ca temperatura gazelor arse să scadă sub valoarea predefinită scăzută pentru o perioadă de timp, Er13 va apărea că indică faptul că flacăra s-a stins. Acest lucru se poate datora lipsei de peleți care intră în tubul de ardere din cauza prafului sau a peleților de proastă calitate.

Modul de modulare

Intervalul de modulare a fost pre-setat astfel încât sistemul să înceapă să se reducă la un nivel de putere mai scăzut atunci când temperatura apei se află la 8 ° C de la punctul stabilit.

Standby / Stingere / stins

Sistemul intră în STANDBY atunci când apa din vasul tampon atinge temperatura setată sau apa din cazan atinge temperatura setată (care este mai deșume) și sistemul trece într-un mod de stingere.

- Controler-ul oprește alimentarea peleților la arzător.
- Ventilatorul de evacuare va funcționa la putere maximă până când toată flacăra din arzător s-a stins și temperatura din combustibil a scăzut până la o temperatură sigură.
- După ce flacăra a fost stinsă, sistemul intră în faza sa de curățare finală, unde are loc curățarea arzătorului (ventilatorul funcționează în maximumul său pentru a elimina praful din oala de ardere).

Sistemul va rămâne în așteptare până când temperatura apei va scădea la o valoare predeterminată atunci când va reporni din nou cu faza CHECK UP. Sistemul va intra în starea OFF când sistemul primește un semnal de la un termostat de cameră sau dacă sistemul este oprit manual pe regulator. Procedura de închidere este aceeași cu STANDBY. Odată finalizată faza de stingere, cazanul va rămâne în starea de dezactivare până când se va da un semnal către cazan.

9 CURĂȚARE

9.1 Inspecții periodice

- Verificați alimentarea cu regularitate și acordați timp adecvat pentru livrări - încercați să nu rămâneți fără combustibil
- Verificați nivelul de combustibil din recipientul de combustibil prin fereastra de inspecție din partea dreaptă a centralei și reumpleți înainte să fie complet gol.
- Verificați tava de cenușă și goliți-o în mod regulat.
- Verificați în mod regulat coșul de fum, conductele de combustie, îmbinările conductelor de ardere și garniturile de eșapament pentru a vă asigura că fumurile și gazele de ardere nu sunt introduse și circulate de sistemul de circulație a aerului din casa dvs. Dacă observați scurgeri de rugină sau fum, înlocuiți conducta imediat.
- Verificați funcționarea supapapei de siguranță cel puțin o dată pe an.
- Verificați ca presiunea apei să fie cuprinsă între 1 - 1,5 bar când cazanul este rece - dacă presiunea apei este prea scăzută, completați cu apă dedurizată.
- Verificați cablarea la cazan și la pompă
- NU curățați suprafețele sistemului de încălzire atunci când unitatea este fierbinte.

9.2. Curățarea tuburilor de fum (modele S)

Din panoul lateral din stânga al cazanului există un mâner din exterior. Mutați maneta de curățare a tubului de fum în sus și în jos de câteva ori în fiecare zi / sau după reumplerea recipientului de combustibil, pentru a curăța suprafețele de transfer de căldură ale cazanului

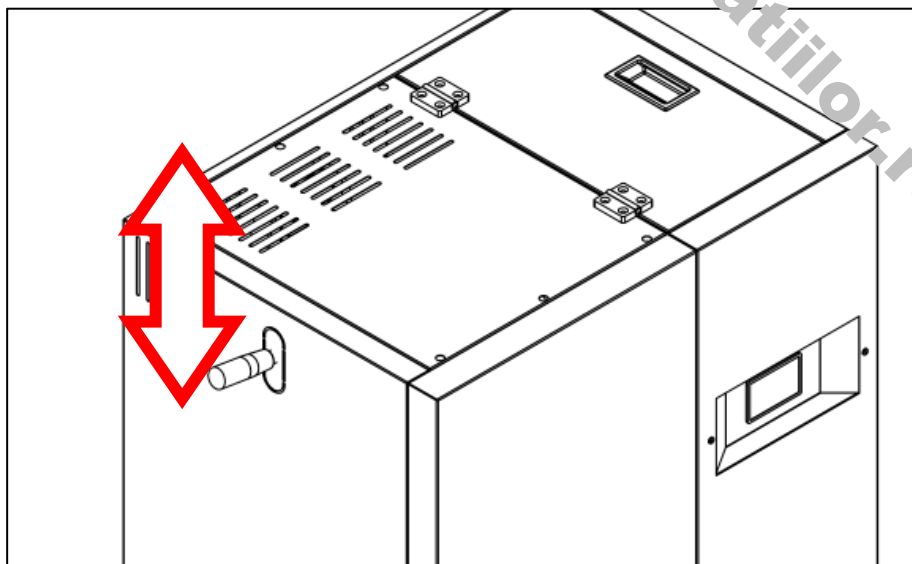

9.3. Curățarea arzătorului și a compartimentului arzătorului

În timpul combustiei, cazanul face o curățare automată a arzătorului cu ajutorul ventilatorului de evacuare. Cu toate acestea, la fiecare trei din patru zile, oala de ardere trebuie scosă din compartimentul său, verificată și curățată cu ajutorul unei perii de oțel furnizate cu cazanul. Dacă observați găuri de aer blocate pe suprafețele / grilierele oalei

de ardere, acestea trebuie curățate. Pentru a face acest lucru, îndepărtați mai întâi ecranul capacului de curățare și deschideți ușa camerei de ardere. Scoate vasul arzătorului și periați fețele laterale pentru a curăța cenușa și reziduurile.



Atlas Pelletech 12: Scoateți cenușa acumulată pe placa arzătorului folosind o perie, colectați-le folosind un clenaer obișnuit. Montați din nou oala de ardere pe locul inițial:

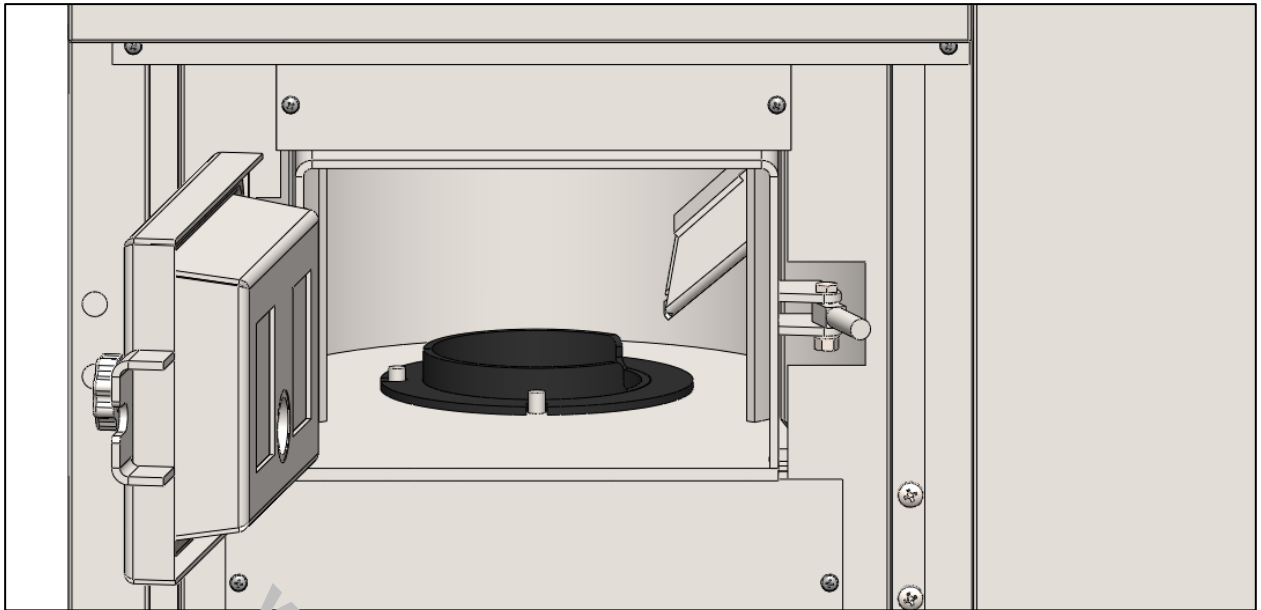

Atlas Pelletech 18 la 10: compartimentul arzătorului este o cameră închisă. Deplasați cenușa deasupra plăcii arzătorului în jos pe partea inferioară a cazanului (unde se află cenușarul) folosind aceeași perie. Folosind un aspirator, colectați cenușa acumulată în interiorul compartimentului arzătorului. Montați din nou oala de ardere pe locul inițial:

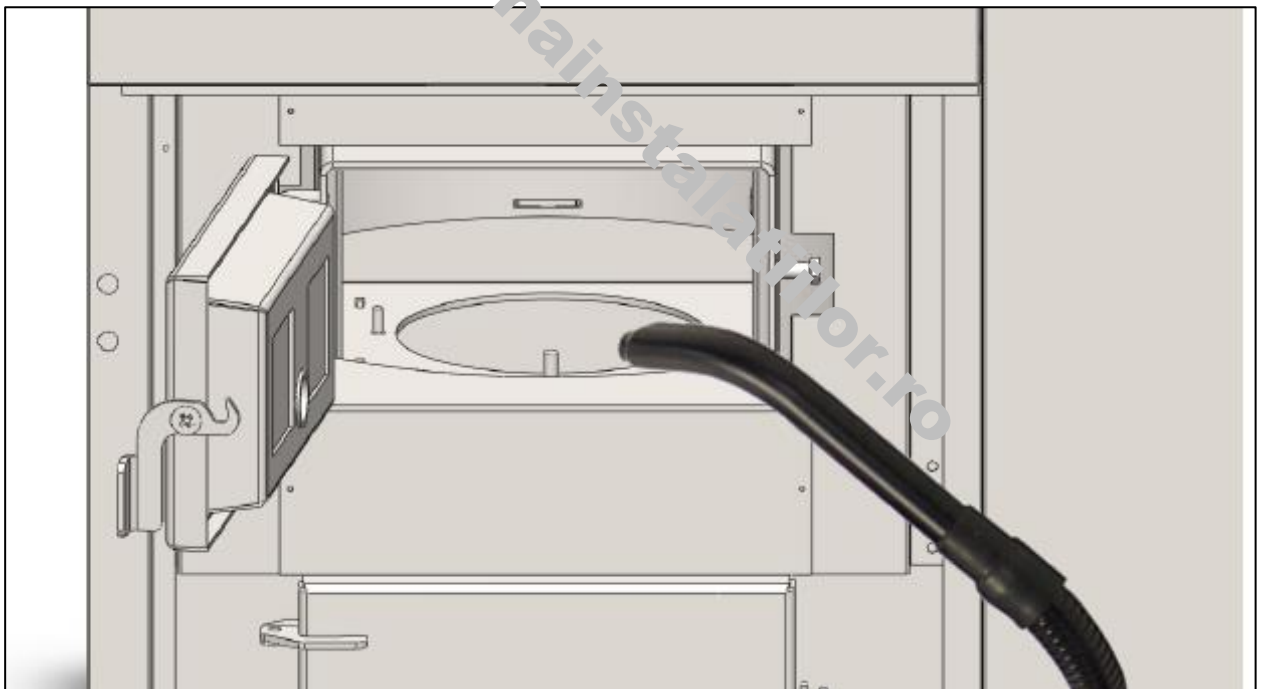

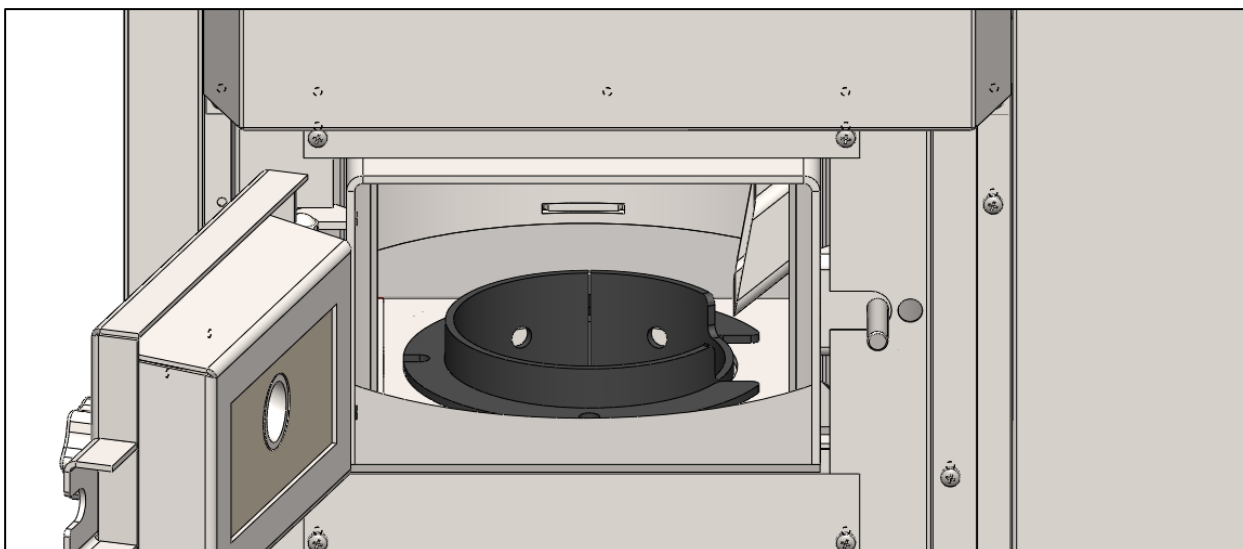

PRUDENȚĂ

Înainte de curățare, lăsați centrala să se răcească complet lăsând două ore după terminarea combustiei. Purați întotdeauna o mănușă pentru a vă proteja pielea

ÎNȘTIINȚARE

Când montați vasul arzătorului înapoi, asigurați-vă că găurile din jurul flăcării vasului arzătorului corespund cu știfturile de pe placa arzătorului, iar partea de alimentare are spațiul liber pentru pelete.



9.3. Îndepărtarea cenușii

Deschideți ușa de curățare a cenușii, scoateți tava de cenușă și goliți-o într-un recipient de oțel. Cenușa acumulată în partea de jos a cazanului trebuie ștearsă.

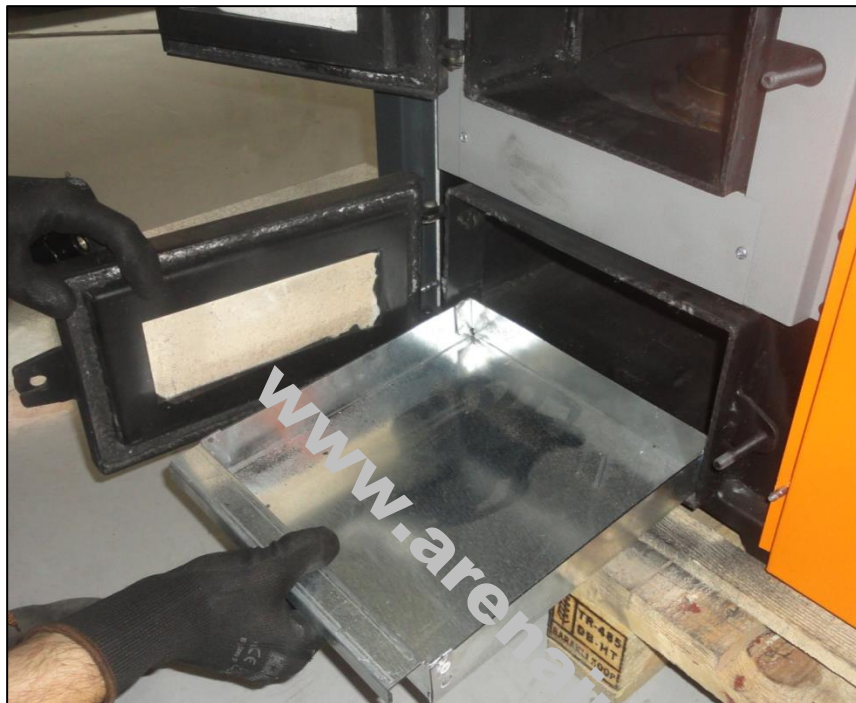

AVERTIZARE

Nu scoateți tava de cenușă sau cenușa din cazan, atunci când sunt fierbinți

Rezumatul curățeniei / inspecțiilor periodice

O parte din cazan	Fiecare umplură de	La fiecare trei / patru zile	Sfârșitul sezonului de către tehnicianul de
Schimbator de caldura (cu maneta de curatare)	o		
Arzător		o	
Carcasa vaselor de ardere		o	
Tava cu cenușă		o	
Schimbător de căldură (îndepărtarea capacului /			o
Țeavă / racord			o
Componente electromecanice (cutii de viteze, ventilator de fum, aprindere, cablare			o
Alimentare cu peleți			o
Conexiuni de termostate /			o

Garniturile din fibră pe ușile din față, garnitură de silicon de acoperire superioară, garnitură			o
Componente hidraulice (manometru, valve de siguranță, supape de evacuare)			o

10 ÎNTREȚINERE

Vă recomandăm un contract de întreținere anual cu un servicer autorizat după vânzare aprobat de dealerul dvs. din regiunea dvs. Înainte de fiecare nou sezon de încălzire, trebuie efectuate cel puțin următoarele inspecții și întreținere:

- Curățarea ventilatorului de tiraj
- Controlul termostatului de ardere și a cazanului
- Controlul termostatului de siguranță pentru protecția împotriva arderii pe alimentatorul de combustibil
- Inspecția motorului de curățare a tuburilor de fum
- Curățarea cenușii acumulate pe partea de sus a schimbătorului de căldură (sub capac de fontă)
- Inspecția etanșării pe ușile din față și capacul din fontă de sus
- Încercarea electrozului de aprindere
- Controlul vasului arzător și al alimentatorului de peleți în camera de ardere
- Controlul tuturor cablajelor
- Controlul conexiunii cu coșul de fum și tirajul în coșul de fum
- Controlul altor componente ale sistemului, cum ar fi pompa, vasul de expansiune, conductele și armăturile
- Controlul nivelului de presiune a apei, dacă este necesar, completarea apei și evacuarea aerului

11 DEPANARE

Cod de eroare	Cauză	Remediu
ER 01	Termostatul Pellet a declanșat	
	Termostatul cu peleți a detectat căldura care se deplasează înapoi în tubul de cădere în arzător	<p>Verificați dacă ventilatorul de evacuare funcționează</p> <p>Verificați dacă nu există blocaje în combustie, ștergeți dacă ați găsit.</p> <p>Opriți puterea la cazan</p> <p>Asigurați-vă că tubul de cădere a peleiilor este rece la atingere.</p> <p>Apăsăți butonul de pe termostatul cu peleți pentru a reseta termostatul.</p>

		<p>Asigurați-vă că conectorii s-au conectat cu pini de pe termostat.</p> <p>Porniți puterea din nou.</p> <p>Resetați centrala apăsând butonul de pornire (P2) timp de 3 secunde pentru a se șterge eroarea.</p> <p>Dacă eroarea nu se șterge, opriți și verificați din nou conectorii pini</p> <p>Dacă eroarea nu se șterge, apălați service-ul autorizat.</p>
ER 02	Termostat de siguranță sau presostatul de aer a declanșat	
	<p>Termostatele de siguranță ale cazanului au declanșat din cauza temperaturii ridicate a apei în cazan sau întrerupătorul de presiune a aerului s-a declanșat din cauza debitului scăzut pe coș</p>	<p>Verificați cazanul și sistemul de încălzire să fie plin de apă.</p> <p>Verificați că pompa cazanului să funcționeze</p> <p>Verificați dacă nu există valve în circuitul primar al cazanului care ar fi putut fi închise din neatenție.</p> <p>Resetați termostate cu limită mare. (scoateți capacele negre și apăsați butonul roșu cu vârful unui pix sau similar până când face clic)</p> <p>Verificați curățenia coșului și că funcționează bine.</p> <p>Resetați centrala apăsând butonul de pornire (P2) timp de 3 secunde pentru a se șterge eroarea.</p> <p>Dacă eroarea nu se șterge, apălați service-ul autorizat.</p>
ER 03	Stingere accidentală din cauza unei flăcări scăzute	
	<p>Cazanul s-a oprit pe neașteptate !!</p> <p>Este posibil să fi rămas fără combustibil</p> <p>Peletele pot avea o calitate slabă.</p> <p>Arzătorul poate fi blocat</p>	<p>Asigurați-vă că centrala este rece</p> <p>Deschideți ușa focarului, scoate oala de ardere și curățați cu peria. Rețineți ce găsiți: (în mod obișnuit pelete, dar pot fi și cărbune sau clinceri).</p> <p>Resetați centrala apăsând butonul de pornire (P2) timp de 3 secunde pentru a se șterge eroarea.</p> <p>Reporniți centrala.</p> <p>Dacă centrala nu se aprinde:</p> <p>Consultați ER 12 și:</p> <p>Verificați că există suficiente pelete în buncăr</p> <p>Verificați dacă peleteii nu conțin praf.</p> <p>DACĂ peletele conține praf, buncărul și șnecul va trebui să fie curățate. Contactați service.</p>

Cod de eroare	Cauză	Remediu
---------------	-------	---------

ER 04	Temperatura apei este depășită	
	Apa din cazan a atins o temperatură de 95 ° C	<p>Verificați dacă centrala este plină cu apă prin: Verificarea dacă sistemul se află la presiunea de funcționare corectă (numai sisteme etanșe) Verificați că pompa funcționează. Resetați cazanul apăsând în termostatul de limită mare manual. Resetați centrala apăsând butonul de pornire (P2) timp de 3 secunde pentru a se șterge eroarea. Dacă eroarea nu se șterge, apălați service-ul autorizat.</p>
ER 05	Temperatura gazelor de ardere prea mare	
	Temperatura gazelor arse a depășit valoarea predefinită.	<p>Dacă temperatura combustiei a atins acest nivel ridicat, este probabil ca schimbătorul de căldură să fie deteriorat sau să nu funcționeze. Verificați când centrala a fost reparată ultima dată. Dacă centrala a fost întreținută cu mai puțin de 1200 de ore în urmă, verificați deteriorarea schimbătorului. În orice caz, apălați service-ul autorizat.</p>
ER 07	Fără semnal de codificare	
	Senzorul este spart	Apelați service-ul autorizat I.
ER 08	Reglarea ventilatorului a eșuat	
	Ventilatorul este deteriorat. Ventilatorul este blocat.	Apelați service-ul autorizat I.
ER 12	Aprinderea a eșuat	
	În timpul ciclului de aprindere, cazanul nu a detectat flacără Aprinderea a eșuat SAU peletele nu s-au aprins din alt motiv	<p>Asigurați-vă că centrala este rece Deschideți ușa focarului și scoate oala de ardere și curăță cu peria. Rețineți ce găsiți: (în mod obișnuit pelete, dar pot fi și cărbune sau clinceri). Verificați că există suficiente pelete în buncăr Verificați dacă peletele nu este prăfuit. DACĂ peletele conține praf, buncărul și șnecul va trebui să fie curățate. Verificați dacă aprinderea funcționează. Dacă nu apălați service-ul autorizat.</p>

NOTE DE REVIZUIRE

<i>Revizuirea nr</i>	<i>Data revizuirii</i>	<i>Detaliu revizuire</i>
03	27.07.2017	<i>Toate schemele hidraulice de la capitolul 5.5 sunt modificate împreună cu descrierile articolului. Se adaugă setări majore de parametri pentru fiecare schemă.</i>
04	09.12.2019	<i>Versiunile S și X colectate într-un singur manual</i>

www.arenainstalatiiilor.ro